

MANUAL DE OPERACIÓN & MANTENIMIENTO

RHS730

Sistema de Manejo de Refrigerante



RTI Technologies, Inc.

4075 East Market Street

P.O. Box 3099

York, Pennsylvania USA 17402

717-840-0678 (Ext. 259)

Web: www.rtitech.com

E-mail: tech@rtitech.com

Manual P/N 035-81031-01 Spanish

Dos Modos de Operación

El RHS730 puede usarse para ejecutar procedimiento semi-automático o correr en un modo completamente automático.

La siguiente Tabla de Contenidos le dirigirá a las secciones apropiadas para instrucciones de operación detalladas

TABLA DE CONTENIDOS - RHS730

Antes de Usar el RHS730	2
Precauciones de Seguridad	2
Cómo Opera el RHS730	3
Configuración	4

Procedimientos Semi-Automáticos

Llenando el Cilindro de Carga	5
Reciclaje	6
Drenaje de Aceite Recuperado	7
Purga de Aire Manual	7
Vacío Profundo	8
Carga	9

Procedimiento Completamente Automático

Automático	10
------------------	----

Programación & Mantenimiento

Acceso de Datos Almacenado	13
Programando Cantidad de Sobre Carga	14
Calibrando la Balanza de Peso	15
Mantenimiento Programado	16
Mantenimiento del Filtro	16
Cambiando los Filtros	16
Identificación de Piezas	17
Identificación del Selenóide & Contactor	19

ANTES DE USAR EL RHS730

Revise cualquier daño de transporte. Presente un reclamo con la empresa transportadora si un daño es descubierto. **NO USE UNA MÁQUINA DAÑADA.**

Estas instrucciones generales describen situaciones de operación normal y mantenimiento encontradas con el RHS730. El fallo de leer y seguir estas instrucciones o cualquier de una de las limitaciones notadas aquí puede resultar en una lesión y/o daño a la propiedad.

Unos cuantos minutos dedicados a leer estas instrucciones pueden hacer que un operador tome consciencia de prácticas peligrosas para evitar y de precauciones que pueden tomar para su propia seguridad y la seguridad de los demás. Las instrucciones no deben de ser interpretadas para anticipar cada contingencia posible.

El RHS730 no debe de ser operado o reparado por ninguna persona quien no ha leído todos los contenidos de este manual.

Es la responsabilidad del dueño/usuario para operar el RHS730 de acuerdo con todas las especificaciones y leyes lo cuál puede aplicar.

Un programa de inspección regular del RHS730 debe de ser establecido y llevarse registros en los cuales se preste atención especial a las Mangueras, Nivel de Aceite de la Bomba de Vacío, y Filtros.

PRECAUCIONES DE SEGURIDAD

Recupere, Recicle, y Cargue solamente el refrigerante por lo cuál la máquina ha sido configurada.

Utilice lentes de protección y guantes protectores. El refrigerante tiene un punto de ebullición muy bajo y puede causar quemaduras de frío.

Siga los procedimientos de operación del RHS730 secuencialmente, para evitar prematuramente desconectar mangueras o abrir válvulas lo cuál puede expulsar refrigerante en la atmósfera.

No esponga el RHS730 a la humedad u opere en áreas mojadas.

Use el RHS730 en localizaciones con ventilación que provee por lo menos cuatro cambios de aire por hora.

Las mangueras usadas con el RHS730 deben de tener dispositivos de cierre dentro de las 12 pulgadas (30 centímetros) del punto de conexión al Sistema de A/C para minimizar la introducción de Gases No-Condensable (Aire) en el RHS730 y el expulsamiento de refrigerante cuando sea desconectado.

Desconecte el cable de alimentación antes de darle mantenimiento o servicio al RHS730.

Conecte el RHS730 a un receptáculo conectado a tierra apropiadamente. No sobrecargue el circuito (mínimo 20 amp).

Evite usando un cable de extensión con el RHS730. Si es necesario use una extensión en buena condición, de 3 hilos conectado a tierra, #14 AWG (2.0 mm²) o cable de extensión más grueso, de longitud más corta posible (máximo 25 ft. - 8 m).

No conecte el RHS730 al lado líquido de cualquier Sistema de A/C con una capacidad mayor de 4 lbs (1.8 Kg.) El refrigerante en Sistemas de A/C con capacidades mayores deben de ser recobradas por el lado de vapor solamente.

Nunca conecte las Mangueras Roja y Azul en la parte trasera del RHS730 al Puerto de Líquido de un Cilindro de Refrigerante para llenar el Cilindro de Carga. Haciéndolo puede causar que el Compresor falle y anule la garantía.

Evite respirar refrigerante o vapor del lubricante. Exposición puede irritar los ojos, nariz y garganta. Si una descarga accidental ocurre, ventile el área de trabajo antes de continuar.

Información adicional de salud y seguridad puede ser obtenida de los fabricantes de refrigerante o lubricantes.

Consideraciones Especiales con R134a

R134a ha mostrado ser no-flamable en temperaturas y presión atmosféricas ambientales. Sin embargo, pruebas bajo condiciones controladas han indicado que en presiones más arriba de la atmosfera y concentraciones de aire más altas de 60 por ciento por volumen, R134a puede formar mezclas combustibles.

Mientras es conocido que una fuente de ignición es también requerida para que la combustión ocurra, la presencia de mezclas combustibles es una situación potencialmente peligrosa y debe de ser evitada.

Bajo ningunas circunstancias debe el equipo ser probado por presión o probado por fugas con aire y mezclas de R134a. No use aire comprimido (aire de taller) para detectar fugas en sistemas de R134a.

CÓMO OPERA EL RHS730

El RHS730 es controlado por un microprocesador con un interfaz guiado por un menú. Todas las funciones del RHS730 son accesibles presionando las teclas y siguiendo el indicador de comandos. El cilindro de carga en la unidad está montado en una celda de carga. El peso del refrigerante en el cilindro de carga es indicado electrónicamente.

El RHS730 tiene una característica de Fill Cylinder (Llenar Cilindro) que permite que el refrigerante sea transferido directamente al Cilindro de Carga sin pasar por el modo normal de Recuperación/Reciclaje. Cuando es seleccionado, esta característica permite que el Cilindro de Carga del RHS730 sea relleno en solo unos cuantos minutos en tal punto que automáticamente parará en aproximadamente 20 lbs (9 kg).

El RHS730 Recupera y Recicla simultáneamente en un “pase sencillo” por los filtros y almacena el refrigerante en el Cilindro de Carga donde es disponible para uso inmediato. Este proceso automáticamente para en 24 lbs (11 Kg) o cuando un vacío de 15 In-Hg (-0.5 Bar) es detectado en el sistema de A/C.

El RHS730 pausa por un tiempo mínimo predeterminado de fábrica de 2 minutos para “ventilar” y esperar que el refrigerante frío aumente la presión hasta 3 psig (0.2 Bar) lo cual puede causar que el proceso de Recuperación/Reciclaje inicie de nuevo y reinicie el Temporizador de Espera de Reciclaje. Cuando la presión no sube para reiniciar el temporizador durante la pausa de dos minutos, el indicador indica que el proceso está completo. El Temporizador de Espera de Reciclaje puede ser cambiado cada vez que el procedimiento de Reciclaje es iniciado.

Tiempos mayores de espera de reciclaje deben de ser seleccionados en días más largos o cuando le de servicio a sistemas de A/C con capacidades de líquido mayores. Aumentando este valor puede aumentar el tiempo total de Reciclaje mientras disminuyendo el tiempo puede resultar en una recuperación incompleta de refrigerante del Sistema de A/C.

Refiérase a la tabla abajo para pautas en configurar el Temporizador de Espera de Reciclaje. El valor entrado es almacenado en la memoria del RHS730 y se convierte en el valor “predeterminado” cada tiempo que es entrado.

Temperatura	< 50° F (10° C)	50° F (10° C) a 80° F (26.5° C)	> 80° F (26.5° C)
Tiempo de Espera de Reciclaje	10 minutos	5 minutos	2 minutos

Gases no-condensables (aire) son ventilados automáticamente durante el proceso de reciclaje.

La cantidad del refrigerante Reciclado es indicado al final del procedimiento. Este valor es añadido a la Cantidad Total Reciclada y almacenada en la memoria del RHS730.

Una Bomba de Vacío Profundo integrada de 7 CFM succiona ambas Mangueras Altas y Bajas, asegurando una evacuación completa del Sistema de A/C. La cantidad de tiempo que la Bomba de Vacío ha sido programada “contará hacia abajo” en el indicador. El valor entrado es almacenado en la memoria del RHS730 y se convierte en el valor “predeterminado” cada tiempo que sea entrado.

El indicador de Baja Presión puede ser usado para monitorear un aumento en la presión en el Sistema de A/C. Cuando es programado, el RHS730 pausa y un temporizador de “cuenta arriba” indica cuanto tiempo la Bomba de Vacío ha sido apagada, permitiendo al operador determinar si una fuga de vacío está presente basado en aumento de presión sobre un tiempo. Un aumento rápido de presión indica la presencia de una fuga mayor que debe de ser reparada. Un aumento lento de presión puede indicar simplemente que un valor mayor del Temporizador de Espera de Reciclaje o Tiempo de Vacío debe de ser entrado.

Una lectura de vacío relativamente constante sobre un período de tiempo largo (menos que 2" Hg [0.05 Bar] aumento sobre 10 minutos) es la manera más precisa para revisar por fugas de vacío.

El RHS730 también puede ser programado a pausar para permitir que aceite sea añadido, y al Sistema de A/C después del vaciado y antes de Cargar.

La Carga es hecha vía el Cilindro de Carga interno. Un calentador integrado automáticamente enciende cuando la Carga ocurre. La Capacidad del A/C es programado con el teclado. El valor entrado es almacenado en la memoria del RHS730 y se convierte en el valor “predeterminado” cada vez que sea entrado. Cuando el refrigerante sale del RHS730, el indicador mostrará un peso aumentado a la cantidad de carga programada más un valor de fábrica de 0.03 Kg (una onza) de Sobre Carga necesaria para compensar por la pérdida de refrigerante en las mangueras.

La Cantidad de Sobre Carga puede ser cambiada para acomodar condiciones diferentes de operación. La Cantidad de refrigerante Cargado es añadido a la cantidad Total Cargada y almacenada en la memoria del RHS730.

La manguera roja del lado alto puede ser conectado al puerto del lado bajo del RHS730 para cargar al lado bajo de los vehículos con un puerto bajo solamente. Siga el procedimiento de carga del fabricante del vehículo cuando cargue al lado bajo para evitar un daño al compresor del Sistema de A/C.

CONFIGURACIÓN

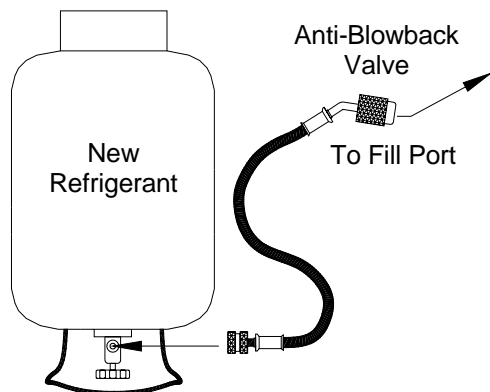
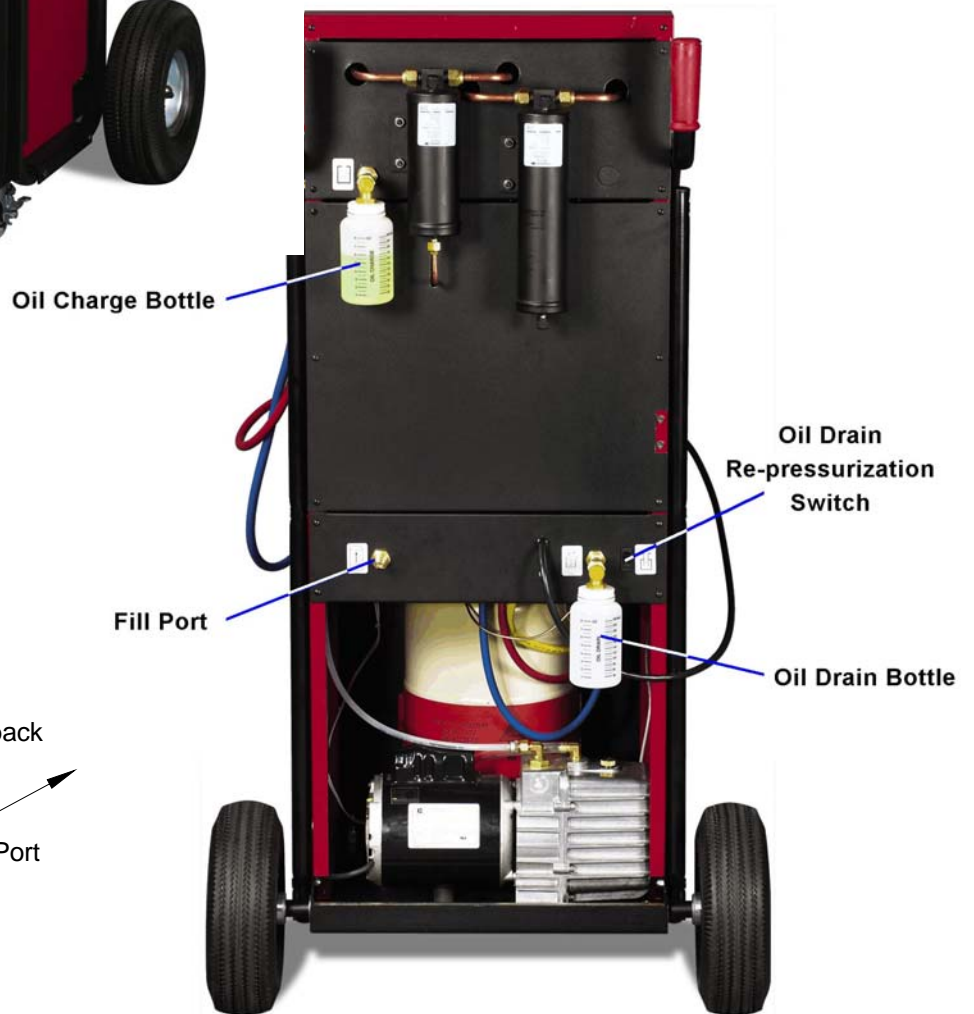

LLENANDO EL CILINDRO DE CARGA

```
WEIGHT = XX.X LB
AUTOMATIC? ←
```

▲▲▲▲

```
WEIGHT = XX.X LB
FILL CYLINDER? ←
```

ENTER

```
START? ←
```

ENTER

```
WEIGHT = XX.X LB
COMPRESSOR ON
```

```
FILL COMPLETE
FILLED = XX.X LB ←
```

ENTER

*

```
HIGH PRESSURE
SEE MANUAL
```

**

```
CYLINDER FULL
GO TO CHARGE ←
```

1. Conecte un cilindro de refrigerante nuevo al Puerto de Llenado en la parte de atrás del RHS730 mostrado en la Página 4. **La Válvula Anti-retorno debe de ser conectado al RHS730.** Vire el cilindro boca abajo. Encienda el Interruptor Eléctrico Principal a ON.

El Indicador leerá **WEIGHT= XX.X LB AUTOMATIC?** ←.

2. Oprima la tecla ▲ cinco veces para indicar **WEIGHT= XX.X LB FILL CYLINDER?** ←.
3. Oprima la tecla ENTER. El Indicador leerá **START?** ←.
4. Abra la válvula en el cilindro de refrigerante nuevo.
5. Oprima la tecla de ENTER para empezar a llenar el RHS730.

El Indicador leerá **WEIGHT= XX.X LB COMPRESSOR ON.** Cuando el peso es aproximadamente 20 lbs (9 kg) el RHS730 se Apagará, el indicador leerá **FILL COMPLETE FILLED=XX.X LB** ← (la cantidad de refrigerante removida del cilindro). La Luz de Atención iluminará.

La tecla de RESET en el teclado puede ser presionado en cualquier momento para parar el procedimiento de Llenado de Cilindro antes de llenar por completo y apagarse automáticamente.

6. Cierre la válvula en el cilindro de refrigerante.
7. Oprima la tecla de ENTER para regresar al Menú Principal.

Este procedimiento puede ser lento o fallar si la presión del cilindro interno de carga es más alta que la presión en el cilindro de refrigerante nuevo. Revise y purga el aire si es necesario (Véa Página 7).

También, trate de poner una correa de calefacción en el cilindro de refrigerante nuevo, o poner el cilindro en un envase de agua tibia.

- * Mientras esté llenando el Cilindro de Carga, esta pantalla se verá periódicamente concurrente con la Luz de Atención encendida. Esto es normal y no debe preocuparse. La pantalla regresará a lo normal después de varios segundos.

- ** Esta pantalla se verá cuando el Cilindro de Carga se llene a capacidad, aproximadamente 24 lbs (11 Kg). Si esto ocurre, el peso se puede bajar usando el procedimiento de Carga en la Página 9 antes que el RHS730 pueda ser usado para recuperar más refrigerante. Oprima la tecla de ENTER para regresar al Menú Principal.

Notas:

Si desea puede ignorar este procedimiento para sistemas de A/C de mayor capacidad o múltiples donde una recarga no será hecha entre procedimientos sucesivos de reciclaje.

El RHS730 usa 22 lbs (10 Kg) de refrigerante cuando es llenado por primera vez. Si el cilindro de refrigerante nuevo está vacío, el RHS730 parecerá de dejar de llenar (el peso indicado parará de aumentar) y se quedará en esta condición hasta que la tecla de RESET sea presionada.

El RHS730 usará 1.1 Lb (0.5 Kg) más refrigerante que el valor indicado por primera vez que se use o después de ejecutar el Procedimiento de Calibración en orden de cebar los componentes internos.

El Cilindro de Carga del RHS730 también puede ser llenado desde el lado de GAS o VAPOR del cilindro siguiendo el procedimiento de Recuperación/Reciclaje en la Página 6.

La Manguera Amarilla puede ser removida del Puerto de Llenado y conectarlo al puerto de conexión de la Manguera Azul {Lado Bajo} o Roja {Lado Alto} al lado del RHS730 para permitir recuperar el refrigerante que esté en la Manguera Amarilla usando el procedimiento de Recuperación/Reciclaje en la Página 6.

RECICLAJE

```
WEIGHT = XX.X LB
AUTOMATIC? ←
```

▲

```
WEIGHT = XX.X LB
RECYCLE? ←
```

ENTER

```
RECYCLE HOLD
TIME XX MIN ←
```

▲► ENTER

```
START? ←
```

ENTER

```
WEIGHT = XX.X LB
COMPRESSOR ON
```

```
WEIGHT = XX.X LB
COMPRESSOR OFF
```

```
AMOUNT RECYCLED =
XX.X LB ←
```

ENTER

```
DRAIN RECOVERED
OIL NOW! ←
```

ENTER

```
*
HIGH PRESSURE
SEE MANUAL
```

**

```
CYLINDER FULL
GO TO CHARGE ←
```

1. Véa Configuración del RHS730 en Página Page 4. Encienda el Interruptor Eléctrico Principal a ON.

El indicador leerá **WEIGHT= XX.X LB AUTOMATIC?** ←

2. Conecte las Mangueras Roja y Azul al Sistema de A/C de acuerdo a las instrucciones del fabricante del vehículo. Abra las Válvulas de las Mangueras Roja y Azul.

3. Oprima la tecla ▲ una vez para indicar **WEIGHT= XX.X LB RECYCLE?** ← y oprima la tecla de ENTER. El Indicador leerá **RECYCLE HOLD TIME XX MIN** ←.

El Tiempo de Espera de Reciclaje es el tiempo que el RHS730 espera para “ventilar” o para que la presión en el Sistema de A/C recupere lo suficiente para reiniciar el proceso de recuperación. El valor mínimo es dos minutos. El valor entrado es almacenado en la memoria y se convierte en el valor predeterminado la próxima vez que el procedimiento sea usado.

4. Oprima la tecla ▲ para cambiar el valor del campo. Oprima la tecla ► para mover a un campo diferente. Oprima la tecla de ENTER para aceptar el valor. El Indicador leerá **START?** ←.

5. Oprima la tecla de ENTER para empezar el reciclaje.

El Indicador leerá **WEIGHT= XX.X LB COMPRESSOR ON**. El RHS730 reciclará el refrigerante del sistema de A/C system y automáticamente apagará cuando un vacío sea detectado. Este nivel de vacío puede verse en el Indicador de Baja Presión. El Indicador leerá **WEIGHT= XX.X LB COMPRESSOR OFF**.

Una cantidad pequeña de refrigerante se quedará en el Sistema de A/C observado por un aumento de presión en el Indicador de Baja Presión. El RHS730 automáticamente iniciará para continuar a recuperar si la presión sube a un nivel predeterminado. Este ciclo automático se repetirá reiniciando el Temporizador de Espera de Reciclaje cada vez. Cuando el RHS730 se mantenga Apagado por la duración del valor del Temporizador de Espera de Reciclaje en el Paso 4 el indicador leerá **AMOUNT RECYCLED= XX.X LB** ← y la Luz de Atención iluminará.

6. Cierre las Válvulas de las Mangueras Roja y Azul y desconecte las mangueras del Sistema de A/C.

7. Oprima la tecla de ENTER. El Indicador leerá **DRAIN RECOVERED OIL NOW!** ←. Drene cualquier aceite recuperado usando el procedimiento Drenaje de Aceite Recuperado en la Página 7.

8. Oprima la tecla de ENTER para regresar al Menú Principal.

* Esta pantalla se verá si se encuentra un fallo interno. Apague el Interruptor Principal Eléctrico del RHS730. Contacte al Apoyo Técnico de RTI Technical Support.

** Esta pantalla se verá cuando el Cilindro de Carga se llene a capacidad, aproximadamente 24 lbs (11 Kg.). Si esto ocurre, el Peso puede bajarse usando el procedimiento de Carga en la Página 9 antes que el RHS730 pueda usarse para recuperar más refrigerante. Oprima la tecla de ENTER para regresar al Menú Principal.

DRENAJE DE ACEITE RECUPERADO

El aceite es separado del refrigerante recuperado y **DEBE** de ser removido siguiendo **CADA** procedimiento de Recuperación/Reciclaje para determinar la cantidad (si alguna) necesaria para añadir en el Sistema de A/C como sigue:

1. Encienda el Interruptor Eléctrico Principal a ON. El indicador leerá **WEIGHT= XX.X LB AUTOMATIC?** ←.
2. Oprima y mantenga presionado el Interruptor de Re-presurización del Drenaje de Aceite por 5 segundos.
3. **Suavemente** abra la válvula en la Botella de Drenaje de Aceite para drenar cualquier aceite lo cuál ha sido removida del Sistema de A/C.

Al menos que el Sistema de A/C haya sido sobrellenado previamente, el RHS730 típicamente no removerá suficiente aceite para hacer un relleno necesario.

4. Cierre la válvula de la Botella de Drenaje de Aceite.
5. Oprima y mantenga presionado el Interruptor de Re-presurización del Drenaje de Aceite por 5 segundos. Esto permite que cualquier residuo de Gas No-condensable sea recirculado para reprocesar durante el próximo procedimiento de Reciclaje

Nota: El procedimiento de Drenaje de Aceite Recuperado puede hacerse mientras el RHS730 esté efectuando el procedimiento de Vacío Profundo en la próxima página

ADVERTENCIA

El fallo de hacer el procedimiento de Drenaje de Aceite después del procedimiento de reciclaje causará que el RHS730 eventualmente falle.

La reparación del RHS730 para corregir este problema no está cubierto bajo la garantía.

Purga de Aire Manual

El RHS730 purga el aire (también referido como Gas No-Condensable) automáticamente. Puede haber ocasiones en donde una purga extra puede ser deseado. Una instancia es cuando el proceso del Llenado del Cilindro de Carga parece estar lento. Los siguientes pasos permiten hacer una purga manual.

1. Encienda el Interruptor Eléctrico Principal a ON. El Indicador leerá **WEIGHT= XX.X LB AUTOMATIC?** ←.
2. **Suavemente** abra la válvula de la Botella de Drenaje de Aceite.
3. Oprima y mantenga presionado el Interruptor de Re-presurización del Drenaje de Aceite del RHS730 por cinco segundos.
4. Cierre la válvula de la Botella de Drenaje de Aceite.
5. Oprima y mantenga presionado el Interruptor de Re-presurización del Drenaje de Aceite por 5 segundos.

VACÍO PROFUNDO

```
WEIGHT = XX.X LB
AUTOMATIC? ←
```

▲▲

```
WEIGHT = XX.X LB
VACUUM? ←
```

ENTER

*

```
A/C HAS PRESSURE
GO TO RECYCLE ←
```

```
ENTER VACUUM
TIME XX MIN ←
```

▲► ENTER

```
PERFORM LEAK
TEST? Y/N ←
```

► ENTER

```
ADD OIL? Y/N ←
```

► ENTER

```
START? ←
```

ENTER

```
TIME LEFT = XX MIN
PUMP ON
```

```
PUMP OFF XX MIN
CONTINUE? ←
```

ENTER

```
ADD OIL NOW
CONTINUE? ←
```

ENTER

1. Configure el RHS730 como es mostrado en la Página 4 . Encienda el Interruptor Eléctrico Principal a ON.
2. Conecte las Mangueras Roja y Azul al Sistema de A/C de acuerdo a las instrucciones del fabricante del vehículo, abra la Válvulas de las Mangueras Roja y Azul.
3. Oprima la tecla ▲ dos veces para indicar **WEIGHT= XX.X LB VACUUM?** ← y oprima la tecla de ENTER. El Indicador leerá **ENTER VACUUM TIME XX MIN** ←.

* Esta pantalla se verá si el RHS730 detecta una presión en las Mangueras de Presión Alta o Baja. Cuando esto ocurra, el Sistema de A/C debe de ser vaciado usando el procedimiento de Recuperación/Reciclaje en la Página 6. Oprima la tecla de ENTER para regresar al Menú Principal.

4. Oprima la tecla ▲ para cambiar el valor del campo. Oprima la tecla ► para cambiar a un campo diferente. El valor entrado debe de ser mayor que cero. Oprima la tecla de ENTER para aceptar el valor. El Indicador leerá **PERFORM LEAK TEST? Y/N**←.
5. Oprima la tecla ► para mover el cursor entre Y y N para seleccionar sí o no el RHS730 pausa al final del Vacío así una fuga de vacío pueda ser detectada en el Sistema de A/C. Oprima la tecla de ENTER para aceptar la opción de Si o No. La opción entrada es almacenada en la memoria y aparece como el valor predeterminado la próxima vez que el procedimiento sea usado. El Indicador leerá **ADD OIL? Y/N**←.
6. Oprima la tecla ► para mover el cursor entre Y y N para seleccionar si o no el RHS730 pausa al final del Vacío (o Revisión de Fuga de Vacío) para permitir Añadir Aceite al Sistema de A/C. Oprima la tecla de ENTER para escoger la opción Si o No. La opción entrada es almacenada en la memoria y aparece como el valor predeterminado la próxima vez que el procedimiento es usado. El Indicador leerá **START?** ←.
7. Oprima la tecla de ENTER para iniciar el procedimiento de Vacío.

La Bomba de Vacío iniciará, el Indicador leerá **TIME LEFT=XX MIN PUMP ON**. Los minutos que falten contarán hacia abajo en el Indicador. La Bomba de Vacío se apagará cuando el Indicador lea cero minutos.

8. Si una Revisión de Fuga de Vacío fué seleccionada escogiendo Y en el Paso 5 el Indicador leerá **PUMP OFF XX MIN CONTINUE?** ← y la Luz de Atención iluminará. El tiempo transcurrido desde que la Bomba de Vacío se apagó contará hacia arriba en el Indicador. Un aumento en presión en el Indicador de Baja Presión es evidencia que hay una fuga de vacío en el Sistema de A/C. Oprima la tecla de RESET para regresar al Menú Principal (así la fuga puede ser reparada) u oprima la tecla de ENTER para proceder para Añadir Aceite si es seleccionado en el Paso 6.
9. Si Añadir Aceite fué seleccionado escogiendo Y en el Paso 6 el Indicador leerá **ADD OIL NOW CONTINUE?** ←. La Luz de Atención Iluminará. Llene la Botella de Carga de Aceite. Abra la válvula de la Botella de Carga de Aceite y déjele abierta hasta que la cantidad correcta de aceite ha salido de la Botella de Carga de Aceite. Cierre la válvula de la Botella de Carga de Aceite y oprima la tecla de Enter para regresar al Menú Principal. (El aceite atraído será cargado con el refrigerante durante el procedimiento de Carga en la Página 9.)

```
WEIGHT = XX.X LB
AUTOMATIC? ←
```

▲▲▲

```
WEIGHT = XX.X LB
CHARGE? ←
```

ENTER

```
ENTER CHARGE
AMOUNT = XX.X LB ←
```

▲▶ ENTER

*

```
LOW LEVEL, GO TO
FILL CYLINDER ←
```

```
CHECK HOSES ←
```

ENTER

```
WEIGHT = XX.X LB
CHARGING
```

```
CHARGE COMPLETE
EVAC HOSES ←
```

ENTER

CARGA

1. Configure el RHS730 como es mostrado en la Página 4 . Encienda el Interruptor Eléctrico Principal a ON.
2. Conecte las Mangueras Roja y Azul al Sistema de A/C de acuerdo a las instrucciones del fabricante del vehículo, abra la Válvulas de las Mangueras Roja y Azul.
3. Determine la capacidad de refrigerante del Sistema de A/C que va a ser cargado.

1 oz = 0.02835 Kg

1 Lb = 0.45359 Kg

4. Oprima la tecla ▲ tres veces para indicar **WEIGHT= XX.X LB CHARGE?** ← y oprima la tecla de ENTER. El Indicador leerá **ENTER CHARGE AMOUNT= XX.X LB** ←.
5. Oprima la tecla ▲ para cambiar el valor del campo. Oprima la tecla ▶ para mover a un campo diferente. El valor entrado debe de ser mayor que cero. Oprima la tecla de ENTER para aceptar el valor. El valor entrado es almacenado en la memoria del RHS730 y se convierte en el valor predeterminado la próxima vez que el procedimiento sea usado. El Indicador leerá **CHECK HOSES** ←.

* Esta pantalla se verá si el Cilindro de Carga del RHS730 contiene menos refrigerante que el valor entrado. Cuando esto ocurra, el Cilindro de Carga debe de ser llenado usando el procedimiento de Llenado de Cilindro en la Página 5. Oprima la tecla de para regresar al Menú Principal.

Refrigerante es usualmente cargado por el lado alto del sistema de A/C por la Manguera Roja. La Manguera Azul puede ser conectada al puerto del lado alto(donde la Manguera Roja normalmente es conectada) si es deseado para cargar al lado bajo del sistema de A/C. Esto debe de ser hecho si el fabricante del vehículo especifica cargar por el lado bajo.

No Inicie el Sistema de A/C.

Estaciones de Refrigerante que cumplen con SAE, como el RHS730, cargan refrigerante en la fase de líquido. Añadiendo refrigerante líquido a un Sistema de A/C que está corriendo puede causar un fallo del compresor del A/C inmediato.

6. Oprima la tecla de ENTER para empezar a cargar. El Indicador leerá **WEIGHT= XX.X LB CHARGING** mientras el refrigerante sale del Cilindro de Carga. El peso indicado aumentará de cero a la Cantidad de Carga entrada en el Paso 5 más una onza (0.03 KG)de sobre carga configurada en la fábrica para compensar por pérdida en la mangera. (Véa Programando la Cantidad de Sobre Carga en la Página 14 para cambiar el valor predeterminado.) Cuando el RHS730 ha terminado el Indicador leerá **CHARGE COMPLETE EVAC HOSES** ← y la Luz de Atención iluminará.
7. Oprima la tecla de ENTER para regresar al Menú Principal. El Sistema de A/C puede ser iniciado ahora y evaluado revisando los Indicadores de Presión Alta y Baja.
8. Cierre las Válvulas de las Mangueras Roja y Azul, desconéctelas del Sistema de A/C, y vaya a la Página 6 (Recuperación/Reciclaje) para Evacuar el refrigerante de las Mangueras

AUTOMÁTICO

WEIGHT = XX.X LB
AUTOMATIC? ←

ENTER

RECYCLE HOLD
TIME XX MIN ←

▶ ENTER

ENTER VACUUM
TIME XX MIN ←

▶ ENTER

PERFORM LEAK
TEST? Y/N ←

▶ ENTER

ADD OIL? Y/N ←

▶ ENTER

ENTER CHARGE
AMOUNT = XX.X LB ←

▶ ENTER

*
LOW LEVEL, GO TO
FILL CYLINDER ←

ENTER

CHECK HOSES ←

ENTER

START? ←

ENTER

1. Configure el RHS730 como es mostrado en la Página 4 . Encienda el Interruptor Eléctrico Principal a ON.
2. Conecte las Mangueras Roja y Azul al Sistema de A/C de acuerdo a las instrucciones del fabricante del vehículo, abra la Válvulas de las Mangueras Roja y Azul.
3. Determine la capacidad de refrigerante del Sistema de A/C que va a ser cargado.

1 oz = 0.02835 Kg

1 Lb = 0.45359 Kg

4. Oprima la flecha de ENTER cuando el Indicador lea **WEIGHT= XX.X LB AUTOMATIC?** ←. El Indicador leerá **RECYCLE HOLD TIME XX MIN** ←.

El Tiempo de Espera de Reciclaje es el tiempo que el RHS730 espera para “ventilar” o para la presión del Sistema de A/C que ha sido recuperado aumente lo suficiente para automáticamente reiniciar el proceso de recuperación. El valor mínimo es dos (2) minutos. El valor entrado es almacenado en la memoria y se convierte en el valor predeterminado la próxima vez que el procedimiento sea usado.

5. Oprima la tecla ▲ para cambiar el valor del campo. Oprima la tecla ► para mover a un campo diferente. Oprima la tecla de ENTER para aceptar el valor. El Indicador leerá **ENTER VACUUM TIME XX MIN** ←.
6. Oprima la tecla ▲ para cambiar el valor del campo. Oprima la tecla ► para mover a un campo diferente. Oprima la tecla de ENTER para aceptar el valor. El Indicador leerá **PERFORM LEAK TEST? Y/N** ←.
7. Oprima la tecla ► para mover el cursor entre Y y N para seleccionar sí o no el RHS730 pausa al final del Vacío así una fuga de vacío puede ser detectada en el Sistema de A/C. Oprima la tecla de ENTER para aceptar la opción de Si o No. El valor entrado es almacenado en la memoria del RHS730 y es indicado como el valor predeterminado la próxima vez que el procedimiento es usado. El Indicador leerá **ADD OIL? Y/N** ←.
8. Oprima la tecla ► para mover el cursor entre Y y N para seleccionar si o no el RHS730 pausa al final del Vacío (o Revisión de Fuga de Vacío) para permitir Añadir Aceite al Sistema de A/C. Oprima la tecla de ENTER para escoger la opción Si o No. La opción entrada es almacenada en la memoria y aparece como el valor predeterminado la próxima vez que el procedimiento es usado. El Indicador leerá **ENTER CHARGE AMOUNT= XX.X LB** ←.

9. Oprima la flecha ▲ para cambiar el valor del campo. Oprima la tecla ► para cambiar a un campo diferente. El valor entrado debe de ser mayor que cero. Oprima la tecla de ENTER para aceptar el valor. El valor entrado es almacenado en la memoria del RHS730 y es indicado como el valor predeterminado la próxima vez que se use. El Indicador leerá **CHECK HOSES** ←.

* Esta pantalla se verá si el Cilindro de Carga del RHS730 contiene menos refrigerante que el valor entrado. Cuando esto ocurra, el Cilindro de Carga debe de ser llenado usando el procedimiento de Llenado de Cilindro en la Página 5. Oprima la tecla de ENTER para regresar el Menú Principal.

10. Oprima la tecla de ENTER. El Indicador leerá **START?** ←.

No Inicie el Sistema de A/C

Estaciones de Refrigerante que cumplen con SAE, como el RHS730, suplen refrigerante en la fase de líquido. Añadiendo refrigerante líquido a un Sistema de A/C que está corriendo puede causar un fallo del compresor del A/C inmediato .

11. Oprima la tecla de ENTER para iniciar la secuencia Automática del RHS730.

W E I G H T = X X . X L B
C O M P R E S S O R O N

W E I G H T = X X . X L B
C O M P R E S S O R O F F

*

H I G H P R E S S U R E
S E E M A N U A L

**

C Y L I N D E R F U L L
G O T O C H A R G E ←

T I M E L E F T = X X M I N
P U M P O N

P U M P O F F X X M I N
C O N T I N U E ? ←

ENTER

AUTOMÁTICO - Continuado

El Indicador leerá **WEIGHT= XX.X LB COMPRESSOR ON**. El RHS730 recuperará y reciclará el refrigerante del Sistema de A/C y automáticamente Apagará cuando un vacío es detectado. Este nivel de vacío puede verse en el Indicador de Baja Presión. El Indicador leerá **WEIGHT= XX.X LB COMPRESSOR OFF**.

- * Esta pantalla se verá si se encuentra un fallo interno. Apague el Interruptor Eléctrico del RHS730. Contacte al Apoyo Técnico de RTI.
- ** Esta pantalla se verá cuando el Cilindro de Carga se llene a capacidad, aproximadamente 24 lbs (11 Kg.) Si esto ocurre, el Peso se puede disminuir usando el procedimiento de Carga en la Página 9 antes que el RHS730 pueda usarse para recuperar más refrigerante. Oprima la tecla de ENTER para regresar al Menú principal.

Una cantidad pequeña de refrigerante se quedará en el Sistema de A/C observado en un aumento de presión en el Indicador de Baja Presión. El RHS730 automáticamente Iniciará para continuar a recuperar si la presión sube a un nivel predeterminado. Este ciclo automático se repetirá reiniciando el Temporizador de Espera de Reciclaje cada vez.

Cuando el RHS730 se mantenga apagada por la duración del valor del Temporizador de Espera de Reciclaje entrado en el Paso 5 el Indicador cambiará a uno de los siguientes pasos:

- 1 - El valor entrado para el tiempo de vacío en el Paso 6 fué cero-el Indicador leerá **WEIGHT= XX.X LB CHARGING**. Vaya al Paso15.
- 2 - El valor entrado para el tiempo de vacío en el paso 6 fué mayor de cero - el Indicador leerá **TIME LEFT=XX MIN PUMP ON**. Vaya al Paso 12.
- 12 La bomba de vacío iniciará. El Indicador leerá **TIME LEFT=XX MIN PUMP ON** y los minutos que quedan contarán hacia abajo en el Indicador.
A la vez que la bomba de vacío esté corriendo, cualquier aceite recuperado debe de ser drenado y medido de la siguiente manera:
 - 12.1 Oprima y mantenga presionado el Interruptor de Re-presurización del Drenaje de Aceite en la parte trasera del RHS730 por 5 segundos.
 - 12.2 Suavemente abra la válvula en la Botella de Drenaje de Aceite para drenar cualquier aceite lo cuál ha sido removida del Sistema de A/C.
 - 12.3 Cierre la válvula en la Botella de Drenaje de Aceite.
 - 12.4 Oprima y mantenga presionado el Interruptor de Re-presurización del Drenaje de Aceite por 5 segundos. Esto permite que cualquier residuo de Gas No-condensable sea recirculado para reprocesar durante el próximo procedimiento de Reciclaje.
13. Si una Revisión de Fuga de Vacío fué seleccionada escogiendo Y en el Paso 7 el Indicador leerá **PUMP OFF XX MIN CONTINUE? ←** y la Luz de Atención Iluminará (Salte al Paso 14 si una Revisión de Fuga de Vacío no fué seleccionada).

El tiempo transcurrido desde que la Bomba de Vacío paró contará en el Indicador. Un aumento en presión en Indicador de Baja Presión indica una fuga de vacío el sistema de A/C. Oprima la tecla de Enter para continuar con la secuencia Automática o RESET para regresar el Menú Principal en caso de una fuga de vacío.

ENTER

A D D O I L N O W
C O N T I N U E ? ←

ENTER

W E I G H T = X X . X L B
C H A R G I N G

R E C Y C L E D = X X . X L B
E V A C H O S E S ←

ENTER

D R A I N R E C O V E R E D
O I L N O W ! ←

ENTER

AUTOMÁTICO - Continuado

14. Si Añadir Aceite fué seleccionado escogiendo Y en el Paso 8 el Indicador leerá **ADD OIL NOW CONTINUE?** ← La Luz de Atención Iluminará. (Salte al Paso 15 si Añadir Aceite no fué seleccionado).

Llene la Botella de Carga de Aceite. Cierre la válvula en la Botella de Carga de Aceite y déjela abierta hasta que la cantidad correcta de aceite (medida en el Paso 12) haya salido de la Botella de Carga de Aceite. Cierre la válvula en la Botella de Carga de Aceite y oprima la tecla de ENTER para continuar. El aceite será cargado con el refrigerante durante el procedimiento de Carga.

15. Si una Cantidad de Carga mayor que cero libras fué entrado en el Paso 9 el Indicador leerá **WEIGHT= XX.X LB CHARGING** CHARGING mientras el refrigerante sale del Cilindro de Carga. El peso indicado aumentará de cero a la Cantidad de Carga más una onza (0.03 KG) de sobre carga programada en la fábrica para compensar por pérdida en la manguera. Véa Programando la Cantidad de Sobre Carga en la Página 14 para cambiar el valor predeterminado. Cuando el RHS730 termine el Indicador leerá **RECYCLED=XX.X LB EVAC HOSES** y la Luz de Atención Iluminará.

16. Oprima la tecla de ENTER. El Indicador leerá **DRAIN RECOVERED OIL NOW!**. Esto es un recordatorio que el **aceite debe de ser drenado después de cada procedimiento de reciclaje**. Si fué drenado en el Paso 12 arriba entonces no es necesario drenarlo aquí. Si no fué drenado en el Paso 12, drene cualquier aceite recuperado como sigue:

- 16.1 Oprima y mantenga presionado el Interruptor de Re-presurización del Drenaje de Aceite en la parte trasera del RHS730 por 5 segundos.

ADVERTENCIA

El fallo de hacer el procedimiento de Drenaje de Aceite después del procedimiento de reciclaje causará que el RHS730 eventualmente falle.

La reparación del RHS730 para corregir este problema no está cubierta bajo la garantía.

- 16.2 Suavemente abra la válvula en la Botella de Drenaje de Aceite para drenar cualquier aceite lo cuál ha sido removida del Sistema de A/C.

- 16.3 Cierre la válvula en la Botella de Drenaje de Aceite.

- 16.4 Oprima y mantenga presionado el Interruptor de Re-presurización del Drenaje de Aceite por 5 segundos. Esto permite que cualquier residuo de Gas No-condensable sea recirculado para reprocesar durante el próximo procedimiento de Reciclaje.

17. Oprima la tecla de ENTER para regresar al Menú Principal. El Sistema de A/C ahora puede ser iniciado y revisado monitoreando los Indicadores de Presión Alta y Baja.

18. Cierre las Válvulas de las Mangueras Roja y Azul. Desconéctelas del Sistema de A/C y vaya a la Página 6 (Reciclaje) para evacuar el refrigerante de las mangueras si es deseado.

```
WEIGHT = XX.X LB
AUTOMATIC? ←
```

▲▲▲▲▲ ENTER

```
WEIGHT = XX.X LB
SETUP? ←
```

ENTER

```
FILTER HOURS =
XX.X HOURS
```

▲

```
TOTAL RECYCLED =
XXXX.X KG
```

▲

```
TOTAL CHARGED =
XXXX.X KG
```

▲

ACCESO DE DATOS ALMACENADOS

1. Encienda el Interruptor Eléctrico Principal.
2. Oprima la tecla ▲ cinco veces para indicar **WEIGHT= XX.X LB SETUP?** ← y después oprima la tecla de ENTER. El Indicador leerá **FILTER HOURS= XX.X HOURS.**

Véa Mantenimiento de Filtro (Page 15) para el procedimiento de cambiar los filtros. El Intérvalo normal de Cambio de Filtros es después de cada 25 horas.

Oprima y mantenga presionada la tecla ► y oprima la tecla de RESET para quitar el mensaje **CHANGE FILTERS** ←.

3. Oprima la tecla ▲. El Indicador leerá **TOTAL RECYCLED XXXX.X KG.**
4. Oprima la tecla ▲. El Indicador leerá **TOTAL CHARGED= XXXX.X KG.**
5. Oprima la tecla ▲ para regresar al Menú Principal.

PROGRAMANDO CANTIDAD DE SOBRE CARGA

```

WEIGHT =   XX . X  LB
AUTOMATIC? ←
    
```

▲▲▲▲▲ ENTER

```

WEIGHT =   XX . X  LB
SETUP? ←
    
```

Oprima el Interruptor de Calibración

```

WEIGHT =   XX . X  LB
CHARGING
    
```

▲

```

OVER CHARGE
AMOUNT =  X . XX  KG ←
    
```

▲▶ENTER

1. Remueva los dos tornillos en cada lado de la cubierta frontal. Remueva los cuatro tornillos y cuidadosamente levante el panel de control hacia arriba para tener acceso a la cubierta de la tabla de circuito.
2. Encienda el Interruptor Eléctrico Principa a ONI.
Refiérase a la figura abajo para localizar el hueco de acceso al Interruptor de Calibración lo cuál está en la parte de abajo de la Cubierta de la tabla de Circuito.
3. Remueva la Herramienta de Calibración Plástica.
4. Oprima la tecla ▲ cinco veces para indicar **WEIGHT= XX.X LB SETUP? ←**.
5. Suavemente oprima el Interruptor de Calibración con la Herramienta de Calibración.
El Indicador leerá **WEIGHT= XX.X LB CHARGING**.
6. Oprima la tecla ▲. El Indicador leerá **OVER CHARGE AMOUNT= X.XX KG←**.
7. Oprima la tecla ▲ para cambiar el valor del campo. Oprima la tecla ▶ para cambiar a un campo diferente. El valor entrado será almacenado hasta que el procedimiento séa iniciado otra vez y un valor nuevo séa entrado. Oprima la tecla de ENTER para aceptar el valor. El Indicador regresará al Menú Principal.

1 oz = 0.02835 Kg

1 Lb = 0.45359 Kg

8. Coloque la Herramienta de Calibración en el hueco de almacenamiento.
9. Baje el panel de control de arriba, teniendo cuidado de no doblar o pizcar los tubos de cobre, e instale los tornillos. Reemplace la cubierta frontal.

No. De Pieza de Herramienta de Calibración. 360-81214-00

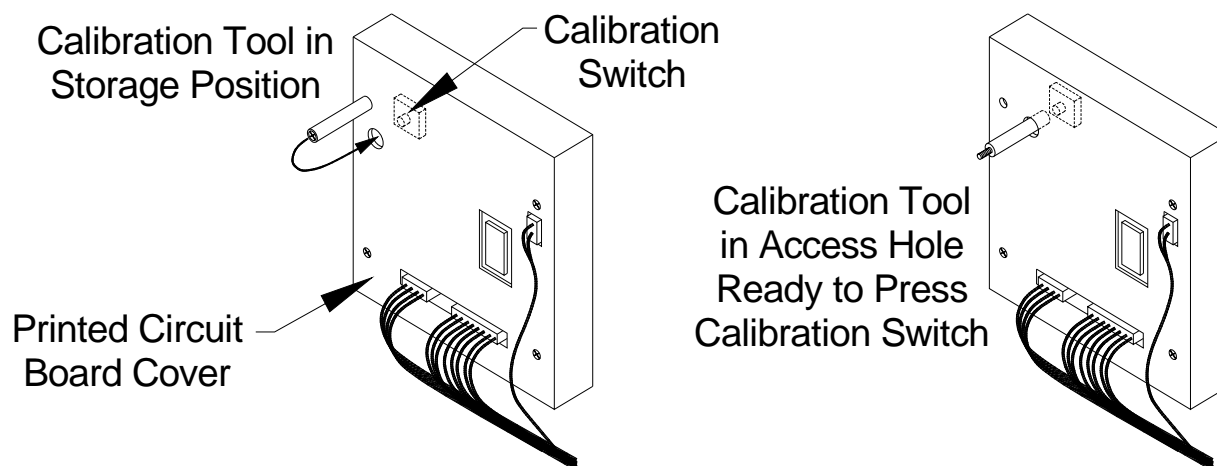

CALIBRANDO LA BALANZA DE PESO

```
WEIGHT = XX.X LB
AUTOMATIC? ←
```

▲▲▲▲▲ ENTER

```
WEIGHT = XX.X LB
SETUP? ←
```

Oprima el Interruptor de Calibración

```
WEIGHT = XX.X LB
CHARGING
```

Después de 15 minutos o
Oprima el Interruptor de Calibración

```
CALIBRATION
MIN WEIGHT ON ←
```

ENTER

```
CALIBRATION
MAX WEIGHT ON ←
```

ENTER

```
CALIBRATION DONE
REMOVE WEIGHT ←
```

ENTER

```
OVER CHARGE
AMOUNT = X.XX KG ←
```

▲▶ENTER

1. Remueva los dos tornillos en cada lado de la cubierta frontal. Remueva los cuatro tornillos y cuidadosamente levante el panel de control hacia arriba para tener acceso a la cubierta de la tabla de circuito. Refiérase a la ilustración en la página anterior.
2. Remueva la Manguera Roja del Puerto del Lado Alto y **conecte la Manguera Azul desde el Puerto del Lado Alto** al Puerto de Vapor de un cilindro DOT. Use el Adaptador de Tanque (Número de Pieza RTI 023-80147-00). Abra la válvula en el cilindro DOT.
3. Localice el hueco de acceso al Interruptor de Calibración lo cuál está en la parte de abajo de la Cubierta de la tabla de Circuito.
4. Remueva la Herramienta de Calibración plástica.
5. Oprima la tecla ▲ cinco veces para indicar **WEIGHT= XX.X LB SETUP? ←**
6. Suavemente oprima el Interruptor de Calibración con la Herramienta de Calibración. El Indicador leerá **WEIGHT= XX.X LB CHARGING**. El RHS730 carga todo el contenido del Cilindro de Carga. Automáticamente continúa al próximo paso después de quince minutos. El interruptor de calibración puede ser presionado en cualquier momento durante los quince minutos para proceder al próximo paso.
7. El Indicador leerá **CALIBRATION MIN WEIGHT ON ←**.
8. Oprima la tecla de ENTER. El Indicador leerá **CALIBRATION MAX WEIGHT ON ←**.
9. Coloque las dos pesas de 5 Kg calibration en la plataforma cuadrada debajo del cilindro de carga mostrado en la ilustración abajo.
10. Oprima la tecla de ENTER. El Indicador leerá **CALIBRATION DONE REMOVE WEIGHT ←**. Remueva las Pesas de Calibración.
11. Oprima la tecla de ENTER. El Indicador leerá **OVER CHARGE AMOUNT= X.XX KG ←**.
12. Oprima la tecla ▲ para cambiar el valor del campo. Oprima la tecla ▶ para cambiar a un campo diferente. El valor entrado será almacenado hasta que el procedimiento sea iniciado otra vez y un valor nuevo sea entrado. Oprima la tecla de ENTER para aceptar el valor. El Indicador entonces regresará al Menú Principal.

1 oz = 0.02835 Kg 1 Lb = 0.45359 Kg

13. Coloque la Herramienta de Calibración en el hueco de almacenamiento.
14. Baje el panel de control de arriba, teniendo cuidado de no doblar o pizar los tubos de cobre, e instale los tornillos. Reemplace la cubierta frontal.

No. De Pieza de Herramienta de Calibración. 360-81214-00

No. De Pieza de la Pesa de Calibración. 360-81282-00

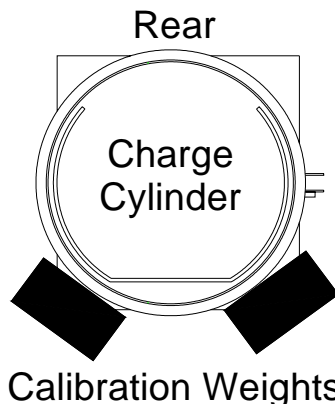

MANTENIMIENTO PROGRAMADO

DIARIO...

Revise el nivel de aceite en la Bomba de Vacío mientras la bomba esté corriendo. El Nivel de Aceite de la Bomba de Vacío es visible por un indicador de cristal en la bomba de vacío en la parte de atrás del RHS730. El nivel de aceite debe de estar a un punto “medio” del cristal. Si el aceite no es visible llame al Apoyo Técnico al 800-468-2321 extensión 259.

MENSUAL...

Limpie el Condensador para mantener un funcionamiento de eficiencia alta del RHS730. Desconecte el cable eléctrico y remueva el panel debajo de los filtros en la parte de atrás del RHS730. Sople aire comprimido por las aletas de enfriamiento del Condensador(desde adentro del gabinete hacia las ranuras de ventilación en el panel del lado) para remover cualquier partícula. No doble las aletas en los rollos del Condensador. El flujo de Aire será restringido causando daño al RHS730. Reemplace el panel antes de aplicar electricidad al RHS730.

MANTENIMIENTO DE FILTROS

El RHS730 automáticamente mantiene un registro del Tiempo de Ejecución del Compresor. El Indicador leerá **CHANGE FILTERS** ← después de cada 25 horas todo el tiempo que el programa regresa al Menú Principal o cuando el RHS730 es encendido como un recordatorio para cambiar los filtros. Oprima ENTER ← para ir al Menú Principal.

El Filtro Combo de “ENTRADA” (lado izquierdo parte trasera) debe de ser cambiado cada 25 horas de operación.
RTI número de pieza 026-80077-00.

El Filtro Combo de “SALIDA” (lado derecho) debe de ser cambiado cada 25 horas de operación.
RTI número de pieza 026-80069-00.

El Contador de Horas es reiniciado cuando el mensaje de **CHANGE FILTERS** ← es removido (refiérase a la página 13). Mantenga un registro de cambios de filtros hechos para mantener un historial cuando solamente el Filtro de “ENTRADA” es cambiado o cuando **ambos** son cambiados.

CAMBIO DE FILTROS

1. Desconecte las Conexiones Acampanadas de la parte de arriba y abajo de los filtros.
2. Remueva las tuercas y los filtros.
3. Instale Filtros nuevos usando las piezas removidas en el Paso 2.
4. Conecte las Conexiones Acampanadas a la parte de arriba y abajo de los filtros.
5. Revise por fugas y repare si es necesario.
6. Vaya a la Página 13, Acceso de Datos Almacenados, para instrucciones en como quitar el mensaje **CHANGE FILTERS** ←.

IDENTIFICACIÓN DE PIEZAS- Vista Frontal

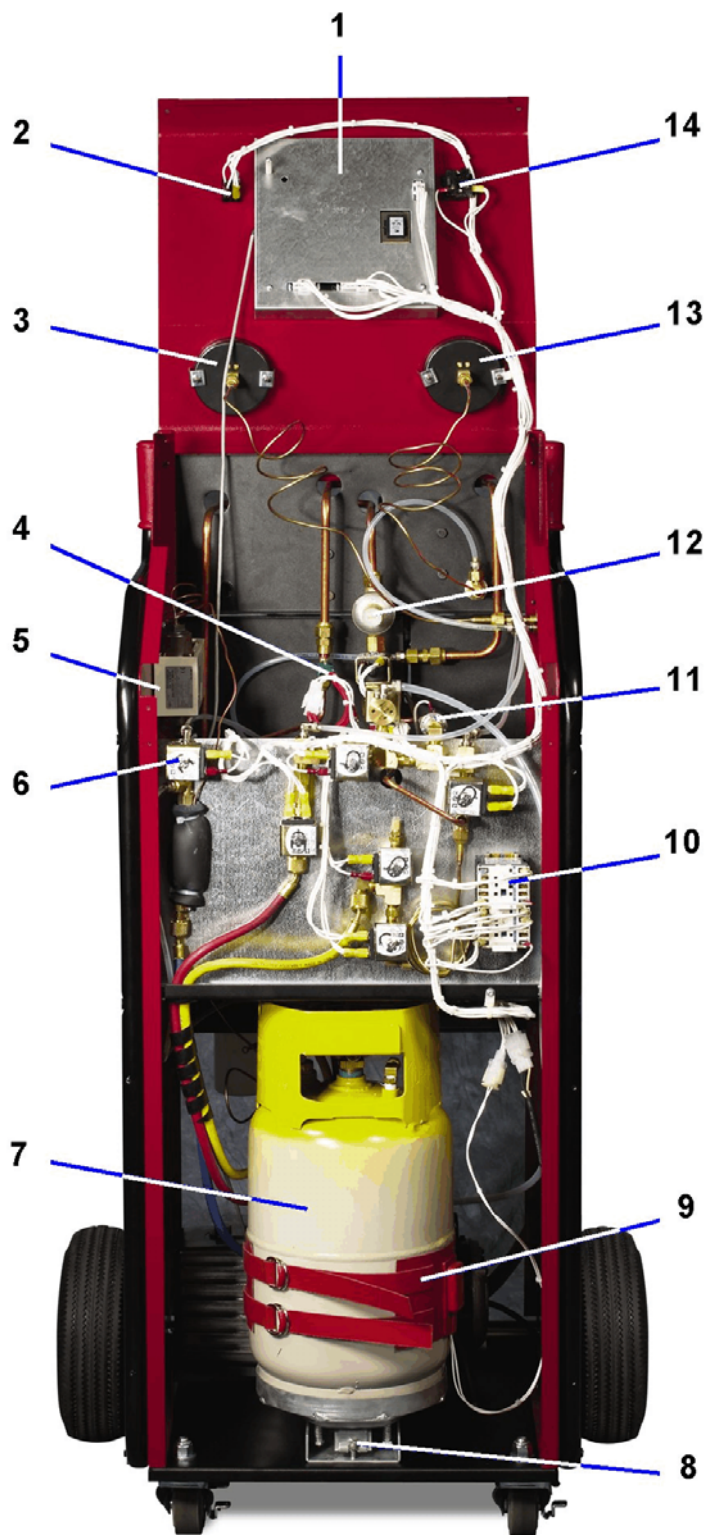

	N/P	DESCRIPCIÓN
1	024-80097-01	Tabla de Circuito 120V
2	024-80040-00	Interruptor Mecedora SPDT (on-on) Ámbar (125V)
3	026-80065-03	Indicador 30"-120 Psig 1/4 MFL 3.5"
4	360-81307-00	Interruptor de Alta Presión 120V
5	360-80369-02	Interruptor D/P R134A
6	360-81292-00	Selenóide con/Ensamblaje MOV 120V
7	360-81447-00	Ensamblaje Cilindro 30 lbs
8	031-80003-00	Ensamblaje de Celda de Carga
9	360-81426-01	Ensamblaje de Corréa de Calefacción
10	024-80037-00	Contactador ½ HP (120V) 3NC - 1NC
	025-80314-03	Varistor
11	022-80050-01	Interruptor de Baja Presión 3psig-15 In-Hg SPDT
12	022-80110-00	Válvula de Expansión 3/8 MFL x 3/8 MFL
13	026-80071-03	Indicador 0-500 Psig 1/4 MFL 3.5"
14	025-80127-00	Base de Bayonete Bombilla (120V)
	025-80191-00	Ensamblaje de Lente Amarillo

IDENTIFICACIÓN DE PIEZAS- Vista Trasera



	N/P	DESCRIPCIÓN
1	026-80069-00	Filtro Combo Acampanado 3/8 (Corto)
2	026-80208-00 026-80208-01	Botella de Carga de Aceite con Válvula Botella de Carga de Aceite Solamente
3	026-80077-00	Filtro Combo Acampanado 3/8 (Largo)
4	024-80035-00	Interruptor Mecedora SPDT (MOM-ON) no-iluminado
5	026-80207-00 026-80207-01	Botella de Drenaje de Aceite con Válvula Botella de Drenaje de Aceite Solamente
6	026-80229-00	Bomba de Vacío- 7 CFM
10	360-81439-00	Ensamb. de Condensador
11	360-80416-00	Ensamblaje de Abanico
12	360-81670-01	Ensamb. Compresor 120V
13	026-80070-00	Ensamb. Acumulador
	026-80240-00	Filtro En-Línea (R12)
	026-80241-00	Filtro En-Línea (R134a)

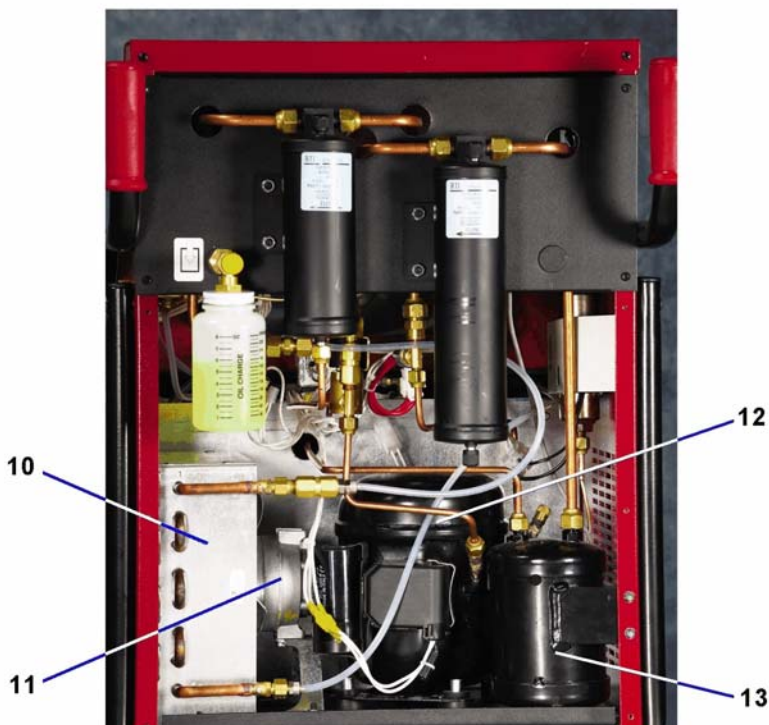

Parte Trasera- Cubierta Removida

Identificación de Selenóide & Contactor

