

Kullanma ve Bakım Kılavuzu

TX200-UNDP

RTI TECHNOLOGIES, INC.

4075 East Market Street

York, Pennsylvania, USA / ABD 17402

Tel.: 717-840-0678 (Dahili No. 259)

Faks: 717-755-8304

Web sitesi: www.rtitech.com

Kılavuz Parça No. 035-80916-07 (Türkiye).

• İÇİNDEKİLER •

TX200

TX200'ü Kullanmadan Önce	3
Emniyet Önlemleri	4
Geri Kazanma Modu	5
Hızlı Geri Kazanma Prosedürü	8
ERC Silindirinden Havanın Boşaltılması	9
Farklı Soğutma Akışkanları Arasında TX200'ü Temizleme Prosedürü	10
Kompresör Bakımı	12
Yoğuşturucu Bakımı	13
EDF Filtresinin Değiştirilmesi	13
SPR'nin Ayarlanması	14
Sorunlar ve Çözümleri	15
Aksesuar Parçalar Listesi	16
Akış Şeması	17
Şematik Çizim	18

TX200'Ü KULLANMADAN ÖNCE

Nakliye sırasında herhangi bir hasar meydana gelip gelmediğini kontrol edin. Hasara rastlanırsa taşıyıcı firmadan hasarın tazmini talebinde bulunun.

HASAR GÖRMÜŞ BİR ÜNİTEYİ KULLANMAYIN.

TX200 bu kılavuzun tüm içeriğini okumamış bir şahıs tarafından çalıştırılmamalı ve servisi yapılmamalıdır. Bu talimatların okunmaması ve bunlara ya da bu kılavuzda belirtilen sınırlamalardan herhangi birine uyulmaması, ciddi yaralanmaların ve/veya maddi hasarın ortaya çıkmasına yol açabilir.

Bu genel talimatlar, TX200'ün normal kullanımı ve bakımı sırasında ortaya çıkabilecek durumları kapsamaktadır. Bu talimatların beklenmeyen her türlü durumu öngörecektir biçimde hazırlandığı düşünülmemelidir.

TX200'ün, geçerli olabilecek tüm kurallara ve yasalara uygun biçimde çalıştırılması donanımın sahibinin/kullanıcısının sorumluluğundadır.

İlerideki sayfalarda TX200'ün emniyetli biçimde çalıştırılması için uyulması gereken kurallar verilmektedir. Bununla birlikte, burada uyulması gerektiği belirtilen her kuraldan önce gelen, en önemli kural şudur:

“SAĞDUYUNUZU KULLANIN”

Bu talimatların okunması için harcanacak birkaç dakika operatörü, kaçınması gereken tehlikeli uygulamalar ile kendisinin ve başkalarının emniyeti için alması gereken önlemler konusunda bilinçlendirebilir.

TX200 için düzenli bir muayene programı oluşturulmalı ve Hortumlar ile Kompresör Yağ Seviyesi'ne özellikle dikkat edilerek kayıt tutulmalıdır.

EMNİYET ÖNLEMLERİ

- Geri kazanma işlemi yalnızca R12, R22 ya da R502 Soğutma Akışkanına uygulanmalıdır.
- Emniyet gözlükleri ve koruyucu eldivenler takın. Soğutma Akışkanı, çok düşük bir kaynama noktasına sahiptir ve ‘soğuk çalmasına’ neden olabilir.
- Hortumların bağlantısını zamanından önce ayırmaktan ya da valfleri zamanından önce açmaktan, dolayısıyla soğutma akışkanını atmosfere serbest bırakmaktan kaçınmak için TX200 işletme prosedürlerini sırayla uygulayın.
- TX200’ü neme maruz bırakmayın ve ıslak alanlarda çalıştırmayın.
- TX200’ü havanın saatte en az dört kez değişimini sağlayan mekanik havalandırma sistemi olan yerlerde kullanın.
- TX200 ile birlikte kullanılan hortumların, bağlantıları ayrılırken soğutma akışkanının serbest kalmasını önlemek için, servisi yapılan sisteme bağlandıkları noktanın en fazla 12 inç (30 cm) uzağında bulunan kapatma tertibatları olmalıdır.
- TX200 üzerinde herhangi bir bakım ya da servis işlemi yapmadan önce gücü kesin.
- TX200 ile birlikte uzatma kablosu kullanmaktan kaçının. Gerekliyse, mümkün olan en kısa uzunluğa sahip, iyi durumda, 3 telli topraklanmış, 2,5 mm²’lik bir uzatma kablosu kullanın.
- TX200’ü uygun korumaya sahip, topraklanmış bir prize bağlayın. Devreyi aşırı yüklemeyin.
- OFP (Aşırı Doldurma Koruması – Overfill Protection) tertibatını bağlarken elektrik çarpması nedeniyle yaralanma meydana gelmesini önlemek için enerji kablosunu fişten çekin. Fişi OFP Tertibatının içine zorlayarak sokmayın. Fişteki pimlere bakın ve bunları OFP Tertibatı üzerinde bulunan yuvalarla hizalayın.
- **TX200’Ü HERHANGİ BİR A/C (KLİMA) SİSTEMİNİN SIVI TARAFINA DOĞRUDAN BAĞLAMAYIN. A/C SİSTEMİ İLE TX200 ARASINA DAİMA BİR SİLİNDİR BAĞLAYIN. BUNUN YAPILMAMASI, TX200’ÜN KOMPRESÖRÜNÜN ARIZA YAPMASINA YOL AÇABİLİR.**

GERİ KAZANMA MODU

Şekil 1'de TX200'ün bir A/C sistemine tavsiye edilen bağlantı şekli görülmektedir.

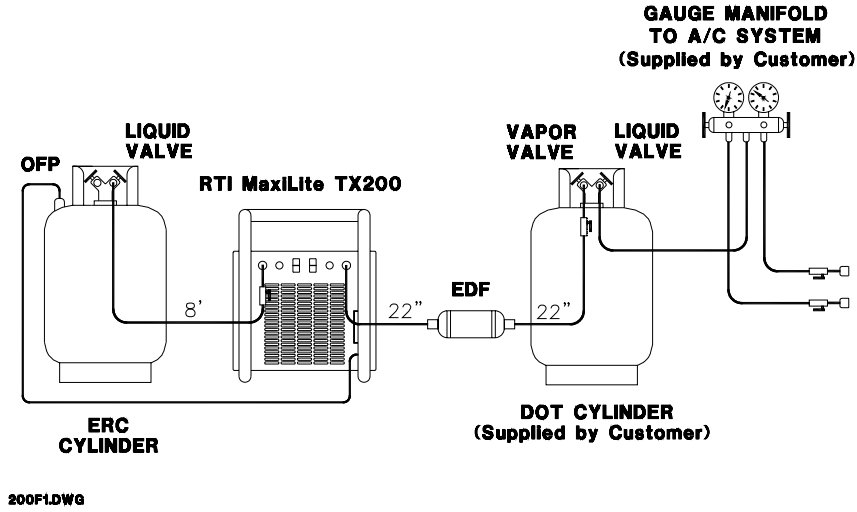

Şekil 1 TX200'ün Geri Kazanma İçin Bağlanması

OFP = OFP

LIQUID VALVE = SIVI VALFİ

ERC CYLINDER = ERC SİLİNDİRİ

RTI MaxLite TX200 = RTI MaxLite TX200

VAPOR VALVE = BUHAR VALFİ

EDF = EDF

LIQUID VALVE = SIVI VALFİ

DOT CYLINDER (Supplied by Customer) = DOT SİLİNDİRİ (Müşteri tarafından sağlanır)

GAUGE MANIFOLD TO A/C SYSTEM (Supplied by Customer) = A/C SİSTEMİNE ÖLÇÜM AYGITI MANİFOLDU (Müşteri tarafından sağlanır)

DİKKAT...

A/C Sisteminden gelen hortum, DOT Silindirinin **SIVI VALFİNE** bağlanmalıdır. DOT Silindirinden Harici Atılabilir Filtreye (EDF – External Disposable Filter) giden hortum, DOT Silindirinin **BUHAR VALFİNE** bağlanmalıdır. Bu, Kompresöre zarar verebilecek olan büyük miktarda soğutma akışkanı, yağ ve asitlerin TX200'ün içine girmesini önler.

Valf Tutamaklarının Sıvı ya da Buharı gösteren renklerine güvenmeyin. Tutamakların üzerine kabartmayla basılmış yazıları mutlaka kontrol edin.

ERC Silindirinde bir Aşırı Doldurma Koruma (OFP) Tertibatı olmalıdır.

OFP (Aşırı Doldurma Koruması – Overfill Protection) Tertibatını bağlarken elektrik çarpması nedeniyle yaralanma meydana gelmesini önlemek için enerji kablosunun bağlantısını ayırın.

TX200'den çıkan Sarı Kabloyu ERC Silindiri üzerindeki OFP Tertibatına bağlayın.

Fişi OFP Tertibatının içine zorlayarak sokmayın. Fişteki pimplere bakın ve bunları OFP Tertibatı üzerinde bulunan yuvalarla hizalayın.

TX200'ün Enerji Kablosunu uygun korumaya sahip, topraklanmış bir prize bağlayın. Uzatma kablosu kullanmaktan kaçının. Gerekliyse, mümkün olan en kısa uzunluğa sahip, iyi durumda, 3 telli topraklanmış, 2,5 mm²'lik bir uzatma kablosu kullanın.

TX200 artık soğutma akışkanını geri kazanma işlemine hazırdır.

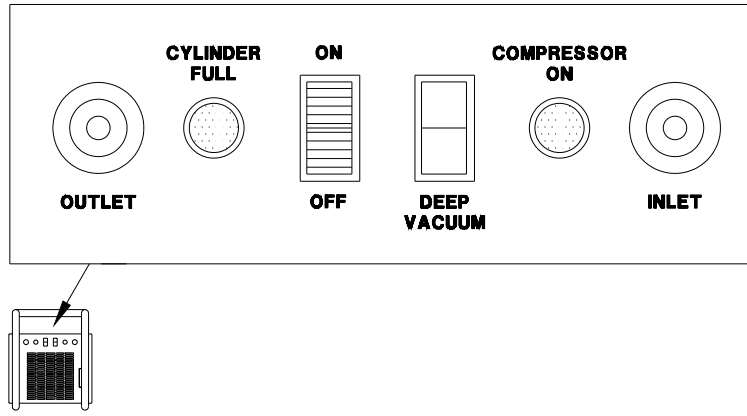

200F2.DWG

Şekil 2 TX200 Kumanda Paneli

ON/OFF (açma/kapama) düğmesinin üst tarafına basın. Düğme aydınlanarak gücün açık olduğunu gösterecektir.

COMPRESSOR ON (kompresör açık) ışığı yanacak ve TX200 soğutma akışkanını geri kazanma işlemine başlayacaktır.

ERC Silindiri tam kapasitesine kadar dolduğunda CYLINDER FULL (silindir dolu) ışığı yanar.

TX200 bir vakum algılanana dek soğutma sıvısını geri kazanmayı sürdürür. Bu durumda Kompresör kapanır ve Compressor-On Işığı söner.

- **TX200'Ü KAPATMAYIN VE HORTUMLARIN BAĞLANTISINI AYIRMAYIN** •

Muhtemelen A/C sisteminde sıvı durumda küçük bir miktar soğutma akışkanı kalacaktır. Bu sıvı buharlaşacak (kaynayacak) ve bileşenler yeniden ortam sıcaklığına kadar ısınırken sistemdeki basıncı arttıracaktır.

Basınç önceden ayarlanmış bir düzeye kadar artarsa TX200 soğutma akışkanı geri kazanma işlemine yeniden başlayacaktır. Bu durumda Kompresör açılır ve Compressor-On ışığı yanar.

Compressor-On Işığı en az 2 dakika boyunca sürekli kapalı durumda kalana dek bu işlemlerin yinelenmesine izin verin.

İstenirse daha derin bir vakum çekmek için DEEP VACUUM (derin vakum) Düğmesine basılabilir.

TX200'ü kapatmak için Ana Güç Düğmesinin alt tarafına basın.

UYARI... ÜNİTENİN GİRİŞ TARAFINDAKİ DOT SİLİNDİRİNİN TOPLAM AĞIRLIĞININ İZLENMEDİĞİ DURUMLARDA, KAPASİTESİ 20 LİBREDEN DAHA FAZLA OLAN BİR A/C SİSTEMİNİN SIVI TARAFINDAN GERİ KAZANMA İŞLEMİ YAPMAYIN.

SİLİNDİRİN SIVI KAPASİTESİNİ KONTROL EDİN VE BU DEĞERİN %80'İNDEN DAHA FAZLA DOLDURMAYIN.

AĞIRLIĞI İZLEMELİK İÇİN BİR TARTI KULLANIN.

Hızlı Geri Kazanma Prosedürü

Her teknisyenin amacı, bir A/C sisteminden tüm soğutma akışkanını mümkün olan en kısa zamanda geri kazanmaktır. Bu soğutma akışkanı tipik olarak hem sıvı, hem de buhar halde olacaktır. TX200 bir sıvı soğutma akışkanı kaynağına kesinlikle doğrudan bağlanmamalıdır, çünkü bu üniteye zarar verebilir. Aşağıdaki şekilde A/C sistemi ile TX200 arasında bağlanmış olan Silindir 1 görülmektedir. Silindir 1'in fazla doldurulmasını önlemek için Tartı 3 kullanılmalıdır. TX200 yalnızca buharı geri kazanır ve bunu Silindir 4'e depolarken, A/C sistemi içindeki Sıvı hızla Silindir 1'in içine çekilecektir. Sıvı, hat üzerine takılmış olan Gözetleme Camı 2'de gözlemlenebilir.

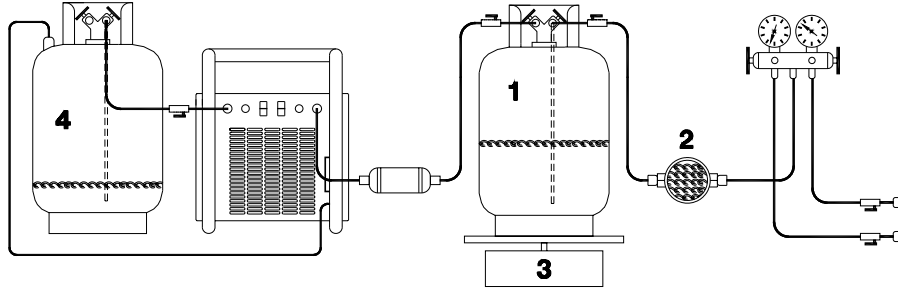

Bütün sıvı çıkarıldığı zaman Silindir 1 ayrılmalı ve bir sonraki resimde görüldüğü gibi TX200 doğrudan bağlanmalıdır. Bu durumda TX200 geriye kalan buhar halindeki tüm soğutma akışkanını A/C sisteminden hızla çekecektir.

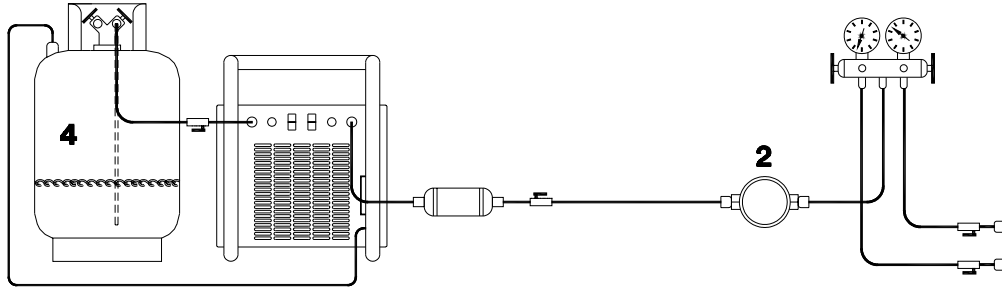

A/C sistemi boşaltıldıktan sonra TX200 Silindir 1'e yeniden bağlanabilir ve kalan soğutma akışkanı geri kazanılabilir (bu işlem, teknisyen A/C sisteminin servisini yaparken gerçekleştirilebilir).

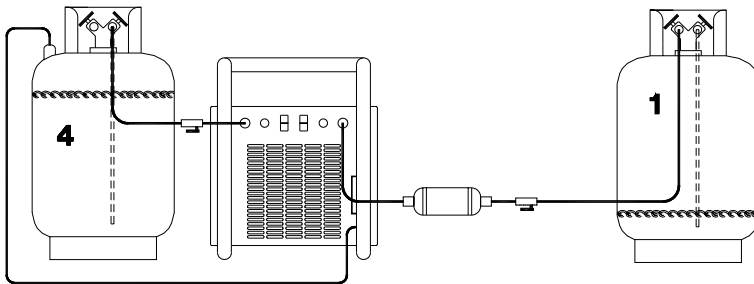

File: 200 WITH INLET SIGHT GLASS.DWG

ERC SİLİNDİRİNDEN HAVANIN BOŞALTILMASI

ERC Silindirinden geri kazanılan soğutma akışkanında aynı zamanda Hava da bulunabilir. Bu Hava ERC Silindirindeki basıncı artırır ve geri kazanma işlemini yavaşlatır. Büyük miktarlarda Hava, Yüksek Basınç Kapaması nedeniyle TX200'ün geri kazanma işlemini durdurmasına bile yol açabilir.

Havanın boşaltılmasına gerek olup olmadığını belirlemek için aşağıda anlatıldığı gibi ERC Silindirindeki basıncı kontrol edin:

(Ölçüm Aygıtı Manifoldundaki) Yüksek Taraf Ölçüm Aygıtını ERC Silindirinin Buhar Valfine bağlayın. Ortam sıcaklığını belirleyin ve ölçüm aygıtı basıncını sağ taraftaki **Hava Boşaltma Çizelgesi**'nde görülen basınçla karşılaştırın.

ERC Silindiri basıncı daha büyükse, Ölçüm Aygıtı Manifold Valfini yavaşça açın ve basınç, çizelgede görülen değerle eşit hale gelene dek havayı yavaşça dışarı salın.

Yukarıdaki boşaltma işlemi, geri kazanma işlemi sırasında herhangi bir zamanda ve geri kazanma işlemi sonrasında ERC Silindiri ortam sıcaklığının hala üstüneyken yapılabilir.

ERC Silindiri ortam sıcaklığına kadar soğuduktan sonra hava, standart bir Soğutma Akışkanı Basınç/Sıcaklık Çizelgesi'nde bulunacak basınç değerine kadar boşaltılabilir.

NOT:

Yüksek Basınç Kapama durumunun meydana geldiği, Compressor-On İşığının KAPALI duruma geçtiği ve TX200'ün Girişinde hala pozitif basınç bulunduğu gözlenerek saptanabilir.

Yoğuşturucu Fanı çalışmayı sürdürecektir, TX200 Kompresörü ise Çıkış Basıncı yükselip düştükçe Kapalı ve Açık durumlar arasında gidip gelebilir.

YOĞUŞMAZ BOŞALTMA ÇİZELGESİ (BAR)

°C	R12	R22	R502	R134a
0	3.03	5.45	6.34	2.90
1	3.15	5.63	6.59	3.01
2	3.28	5.79	6.76	3.10
3	3.38	6.00	6.97	3.28
4	3.52	6.34	7.24	3.45
5	3.66	6.55	7.52	3.66
6	3.79	6.76	7.76	3.81
7	3.93	6.97	8.00	3.97
8	4.07	7.18	8.22	4.12
9	4.24	7.40	8.43	4.28
10	4.41	7.66	8.76	4.41
11	4.57	7.91	9.02	4.57
12	4.73	8.17	9.28	4.73
13	4.89	8.43	9.54	4.89
14	5.05	8.69	9.80	5.05
15	5.22	8.95	10.06	5.24
16	5.38	9.21	10.33	5.42
17	5.54	9.47	10.60	5.60
18	5.70	9.73	10.88	5.79
19	5.87	9.99	11.17	5.97
20	6.07	10.34	11.66	6.34
21	6.28	10.64	11.95	6.59
22	6.48	10.94	12.25	6.83
23	6.69	11.24	12.55	7.07
24	6.90	11.59	12.90	7.31
25	7.11	11.93	13.24	7.56
26	7.31	12.28	13.59	7.80
27	7.52	12.63	13.94	8.04
28	7.73	12.98	14.29	8.28
29	7.94	13.32	14.63	8.52
30	8.14	13.79	15.10	8.76
31	8.35	14.12	15.48	9.04
32	8.55	14.44	15.86	9.32
33	8.80	14.76	16.27	9.59
34	9.05	15.14	16.67	9.87
35	9.30	15.52	17.08	10.15
36	9.55	15.89	17.49	10.43
37	9.79	16.27	17.90	10.71
38	10.04	16.65	18.31	10.99
39	10.29	17.03	18.71	11.26
40	10.62	17.59	19.24	11.52
41	10.83	18.03	19.65	11.81
42	11.08	18.47	20.06	12.09
43	11.32	18.92	20.47	12.42
44	11.60	19.38	20.91	12.77
45	11.88	19.83	21.38	13.12
46	12.16	20.29	21.85	13.47
47	12.44	20.75	22.32	13.82
48	12.73	21.20	22.80	14.16
49	13.01	21.66	23.27	14.51
50	13.29	22.12	23.74	14.86

Farklı Soğutma Akışkanları Arasında TX200'ü Temizleme Prosedürü

TX200 bir çok farklı soğutma akışkanının geri kazanılması için kullanılabilir. Geri kazanılan soğutma akışkanları dönüştürülecek ve/veya yeniden kullanılacaksa, farklı soğutma akışkanlarını karıştırmaktan kaçınmak gereklidir. Her geri kazanma işleminden sonra TX200'ün iç aksamında mutlaka küçük bir miktar soğutma akışkanı kalacaktır. Farklı bir soğutma akışkanının geri kazanma işlemine başlanmadan önce bu soğutma akışkanı temizlenmelidir. TX200'ün iç aksamından soğutma akışkanının temizlenmesi için aşağıda anlatılan basit prosedür uygulanabilir.

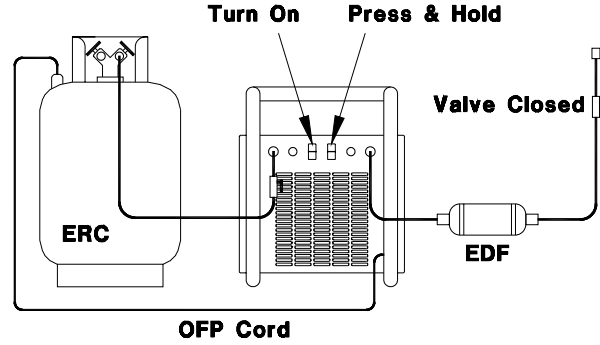

ERC = ERC
Turn On = Açık konuma getirin
Press & Hold = Basın ve basılı tutun
OFF Cord = OFP Kordonu
Valve Closed = Valf Kapalı
EDF = EDF

- 1) TX200'ü yukarıda görüldüğü gibi bağlayın.
- 2) ERC Silindirindeki valfi ve bağlantı hortumundaki valfi açın. Giriş hortumundaki valfi kapatın.
- 3) Elektrik verin. DEEP VACUUM (derin vakum) düğmesine basın ve bir dakika süreyle basılı tutun. Bu işlem giriş hortumunda ve EDF filtresinde bulunabilecek soğutma akışkanını giderir.
- 4) Gücü kesin, tüm valfleri kapatın ve ERC Silindirinden hortumun ve OFP kordonunun bağlantısını ayırın. Bu silindir, soğutma akışkanının tipini gösterecek biçimde işaretlenmeli ve daha sonra kullanılmak üzere depolanmalıdır.
- 5) Aşağıda görüldüğü gibi boş bir DOT silindirini TX200'e ve bir vakum pompasına bağlayın.
- 6) DOT silindiri üzerindeki her iki valfi de açın. DOT silindiri ile TX200 arasında bağlanmış olan hortumun üzerindeki valfi açmayın.

- 7) Vakum pompasını çalıştırın ve DOT silindirinde vakum yaratmak için 10 dakika süreyle çalışmaya bırakın.
- 8) DOT silindirinin vakum pompasına bağlı valfini kapatın. Vakum pompasını DOT silindirinden ayırın.
- 9) DOT silindiri ile TX200 arasında bağlanmış olan hortumun üzerindeki valfi açın. TX200'de bulunabilecek soğutma akışkanı DOT silindirinin içine çekilecektir.
- 10) Tüm valfleri kapatın ve DOT silindirini TX200'den ayırın.
- 11) TX200'den bütün soğutma akışkanı çıkarılmıştır, cihaz artık başka tür bir soğutma akışkanının geri kazanılması için kullanılabilir.

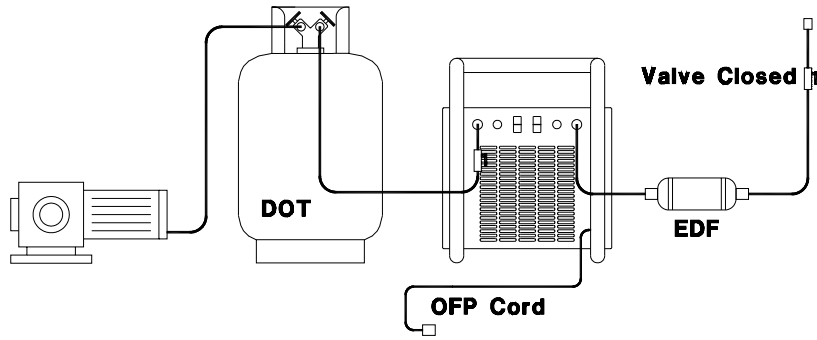

DOT = DOT
OFP Cord = OFP Kordonu
Valve Closed = Valf Kapalı
EDF = EDF

KOMPRESÖR BAKIMI

HER KULLANIMDAN ÖNCE...

Her geri kazanım işleminden önce TX200'ün kompresöründeki yağ seviyesini kontrol edin. Yağ Seviyesi Gözetleme Camı, ünitenin yan tarafında bulunan oyuk bir noktadan görülebilir. Seviye, gözetleme camının **alt yarısının** sınırları içinde tutulmalıdır.

Gereğinden fazla yağ kompresörün gürültülü çalışmasına neden olur; gereğinden az yağ ise aşırı ısınmaya yol açacaktır ve piston ya da yatak arızası sonucunu doğurabilir.

KOMPRESÖR YAĞI EKLENMESİ...

TX200'ü Compressor On Işığı sönene dek Giriş Hortumu Küresel Valfi kapalı durumda çalıştırın. Daha derin bir vakum çekmek için Derin Vakum Anahtarına basın ve yaklaşık 30 saniye basılı tutun. TX200'ü enerji verilmiş durumda bırakın. Ölçüm kabına 3GS Kompresör Yağı dökün. Giriş Hortumunun ucunu Yağa sokun ve Küresel Valfi hafifçe açın. Hortumdaki vakum nedeniyle yağ TX200'ün içine çekilecektir. TX200'ün içine yaklaşık 30 ml yağ çekin ve valfi kapatın. TX200'ü bir geri kazanım işlemi için kullanın ve yağ seviyesini yeniden kontrol edin.

KOMPRESÖR YAĞININ DEĞİŞTİRİLMESİ...

Kompresördeki yağ her 90 günde bir (ya da yaklaşık 100 kullanımdan veya 50 çalışma saatinden sonra) değiştirilmelidir. Kompresör yağını aşağıda açıklandığı gibi değiştirin:

1. Gücü kesin ve kapağı çıkarın.
2. Kompresörde Havalandırma Ağzından (Üst) ve Boşaltma Ağzından (Alt) Kapakları çıkarın.
3. Her iki ağızdan Valf Göbeklerini çıkarın ve TX200'ü Boşaltma Ağzı mümkün olan en alt seviyeye gelecek biçimde (yaklaşık 45°) yatırın.
4. Üniteyi destekleyin ve yaklaşık 15 dakika süreyle Yağı akıtarak boşaltın.
5. TX200'ü, Boşaltma ve Havalandırma Ağzıları mümkün olan en üst seviyede olacak biçimde aksi yönde yatırın.
6. Bir şırınga ya da yağ enjektörü kullanarak Boşaltma Ağzından Kompresöre yeniden 175 ml Kompresör Yağı doldurun. Toplam 225 ml miktarını geçmeyin.
7. İki Kompresör Ağzındaki Valf göbeklerini ve Kapakları yerlerine takın. TX200'ün Kapağını yerine takın.
8. Yağın oturması için TX200'ü normal konumunda (yatay durumda) 30 dakika süreyle bırakın.
9. Yağ Seviyesi Gözetleme Camının alt yarısında Yağ Seviyesi görülene dek, yukarıda anlatılan "YAĞ EKLENMESİ" prosedürünü uygulayın.

YOĐUŐTURUCU BAKIMI

TX200'un yksek verimli alıŐmasını korumak iin YoĐuŐturucuyu temizleyin. Enerji baĐlantısını ayırın ve KapaĐı ıkarın. Pislikleri temizlemek iin YoĐuŐturucunun soĐutma kanatıklarının arasına basınlı hava pskrtn.

TX200'e gc vermeden nce KapaĐı yerine takın.

EDF FİLTRESİNİN DEĐİŐTİRİLMESİ

EDF Filtresini aŐaĐıdaki kurallara gre deĐiŐtirin:

Otomotiv	Her 100 kullanımdan sonra
Ticari	Kompresr Yanmasının sz konusu olduĐu her kullanımdan sonra
	Normal Hizmetin sz konusu olduĐu her 20 kullanımdan sonra

SipariŐ bilgileri iin bu kılavuzun sonundaki Aksesuar Paralar Listesine bakın. Sayfa 12.

SPR'NİN AYARLANMASI

TX200 fabrikada 10 ile 49° C arasındaki çalışma sıcaklıklarında optimum performans için ayarlanmış ve test edilmiştir. Daha yüksek sıcaklıklardaki çalışma sırasında Yüksek Basınç Kapaması durumunu önlemek için SPR Valfinin ayarı optimize edilmiştir.

SPR Valfi yeniden ayarlanarak normal çalışma sıcaklıklarında (yaklaşık 21 °C) daha yüksek geri kazanım oranları sağlanabilir. Aşağıda SPR'nin nasıl yeniden ayarlanabileceği anlatılmaktadır:

1. TX200'ün Kapağını çıkarın.
2. Kompresör üzerindeki Havalandırma Ağzından Kapağı çıkarın.
3. Bu ağza bir adet Düşük Basınç Manifoldu Ölçüm Aygıtı bağlayın. Bu bağlantıyı yapmakta kullanılan hortumda Valf Göbeği Bastırma Tertibatı olmalıdır.
4. Gümüş renkli, TX200'ün Giriş Ağzının hemen iç tarafına takılmış olan SPR Valfini bulun.
5. SPR ayar vidasına ulaşmak için SPR Valfinin ucundaki Plastik Kapağı bir tornavida kullanarak çıkarın.
6. TX200'ün Girişini bir R12 ya da R22 soğutma akışkanı silindirine bağlayın ve TX200'ü bu kılavuzun Geri Kazanma Modunda Çalışma bölümünde tarif edildiği gibi çalıştırın.
7. Bir tornavida kullanarak SPR ayar vidasını saat yönünde tam bir tur çevirin.
8. TX200'ü kapatın ve Kompresöre bağlı Ölçüm Aygıtı Manifoldundaki basınç artışını gözleyin.
9. TX200'ü çalıştırın ve basınç düşüşünü izleyin. Bu basınç azalacak ve yeni "SPR Basınç Ayarı" değerinde dengeye gelecektir.
10. "SPR Basınç Ayarı" değeri 1,7 Bar olana dek yukarıdaki adımları tekrarlayın.
11. SPR Valfi Plastik Kapağını, Kompresör Havalandırma Ağzı Kapağını ve TX200'ün Kapağını yerlerine takın.

NOT... TX200 daha yüksek sıcaklıklarda kullanılırken, Yüksek Basınç Kapama durumu oluşması, TX200'ün girişinde hala basınç olduğu halde Compressor On ışığının sönmesine neden olur. Yoğuşturucu Fanı hala çalışır durumda olacaktır.

TX200'ün kapanmasını önlemenin bir başka yolu da Giriş Hortumundaki Küresel Valfi hafifçe kapatılarak giriş basıncını "kısmaktır".

SORUNLAR VE ÇÖZÜMLERİ

Nadiren TX200 farklı biçimde çalışıyor ya da hiç çalışmıyor görünebilir. Elde edilen deneyimler, değişen çalışma koşullarının TX200'ün performans özelliklerini etkileyebileceğini göstermiştir. Araç A/C sisteminin sıcaklığı TX200'ün nasıl performans göstereceğini etkileyecektir.

Aşağıda tipik sorunlara ve olası nedenler ile çözümlere yer verilmiştir.

SORUN: TX200 aygıtım soğutma akışkanı geri kazanma işleminde çalışıyordu ve Compressor On ışığı SÖNDÜ, bu da A/C sisteminin vakum durumunda olması gerektiğini gösterir. Ancak Manifold Ölçüm Aygıtı hala basınç gösteriyor.

ÇÖZÜM: Yoğuşturucu Soğutma Fanının hala çalışıp çalışmadığını kontrol edin. Fanın sesi duyulabilir ve TX200'ün içinden geçen hava akımı hissedilebilir. Fan **çalışıyorsa** yüksek basınç anahtarı bir aşırı basınç durumu oluşması nedeniyle TX200'ü kapatmıştır.

Güç Anahtarını KAPALI duruma, ardından tekrar AÇIK duruma getirin. Sorun kendiliğinden çözülebilir. Bu aşırı basınç durumunun tipik nedeni, Dış Silindirde Yoğuşmaz Gazın (Havanın) neden olduğu aşırı basınçtır. ERC'deki basıncı kontrol edin ve basınç Ortam Sıcaklığında Doyma Basıncına eşit olana dek havalandırarak basıncı boşaltın.

SORUN: TX200 aygıtım bütün geçen yaz boyunca gayet güzel çalıştı. Bugün aygıtı bu bahar mevsiminin ilk servis işi için çıkardım ve sistemi boşaltırken çok yavaş kaldığını gördüm.

ÇÖZÜM: Bugünün bahar mevsimi sıcaklığı yaz aylarındaki ortalama sıcaklıklardan çok daha düşük olabilir.

A/C sistemindeki soğutma akışkanı daha düşük sıcaklıklarda o kadar yüksek bir basınç altında olmayacak ve TX200'ün bir vakum yaratması daha uzun zaman alacaktır. Soğutma akışkanının tam olarak geri kazanılması için daha fazla sayıda döngü yapılması gerekli olabilir.

SORUN: TX200'le vakum oluşturamıyorum.

ÇÖZÜM: Manifold Ölçüm Aygıtında ve Hortumlarda tıkanma olup olmadığını kontrol edin.

Yukarıda önerilen çözümler, sorunun çözülmesi için yeterli olmazsa Satıcı firmayı arayın, teknisyenlerimizden biri sorunun nedeninin belirlenmesinde yardımcı olacaktır. Başvuru için Seri Numarasını hazırda bulundurun.

AKSESUAR PARÇALAR LİSTESİ

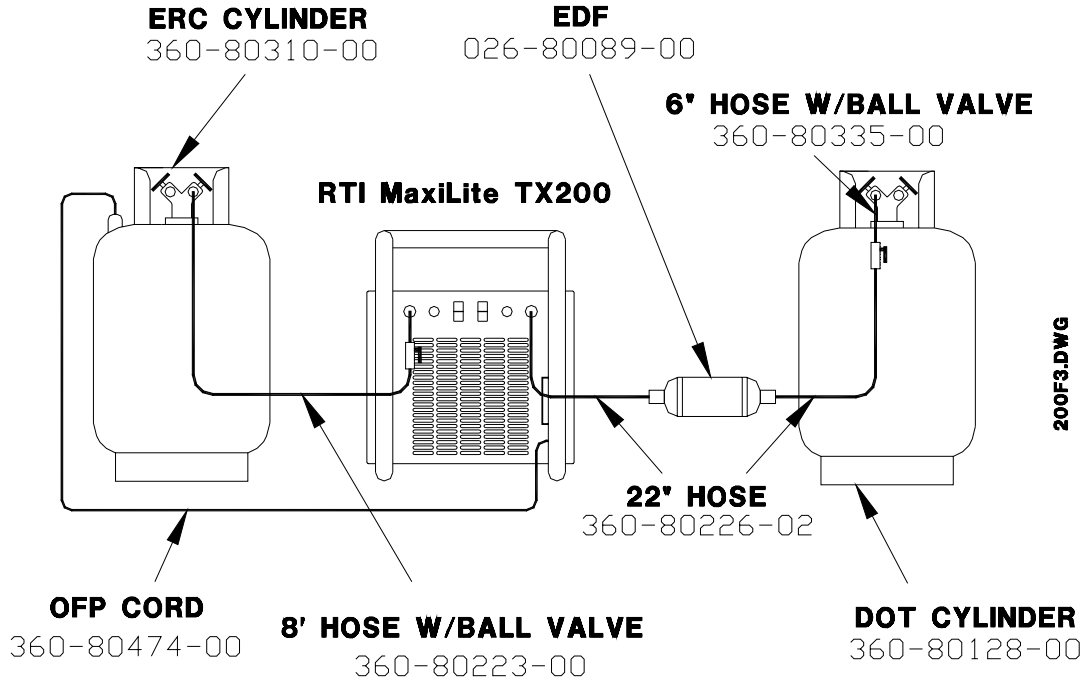

COMPRESSOR OIL (1 QT)
360-80171-00

ERC CYLINDER = ERC SİLİNDİRİ

EDF = EDF

RTI MaxLite TX200 = RTI MaxLite TX200

6' HOSE W/ BALL VALVE = KÜRESEL VALFLİ 6 İNÇLİK HORTUM

22' HOSE = 22 FİTLİK HORTUM

OFP CORD = OFP KORDONU

8' HOSE W/BALL VALVE = KÜRESEL VALFLİ 8 FİTLİK HORTUM

DOT CYLINDER = DOT SİLİNDİRİ

COMPRESSOR OIL (1 QT) = KOMPRESÖR YAĞI (1 KUART)

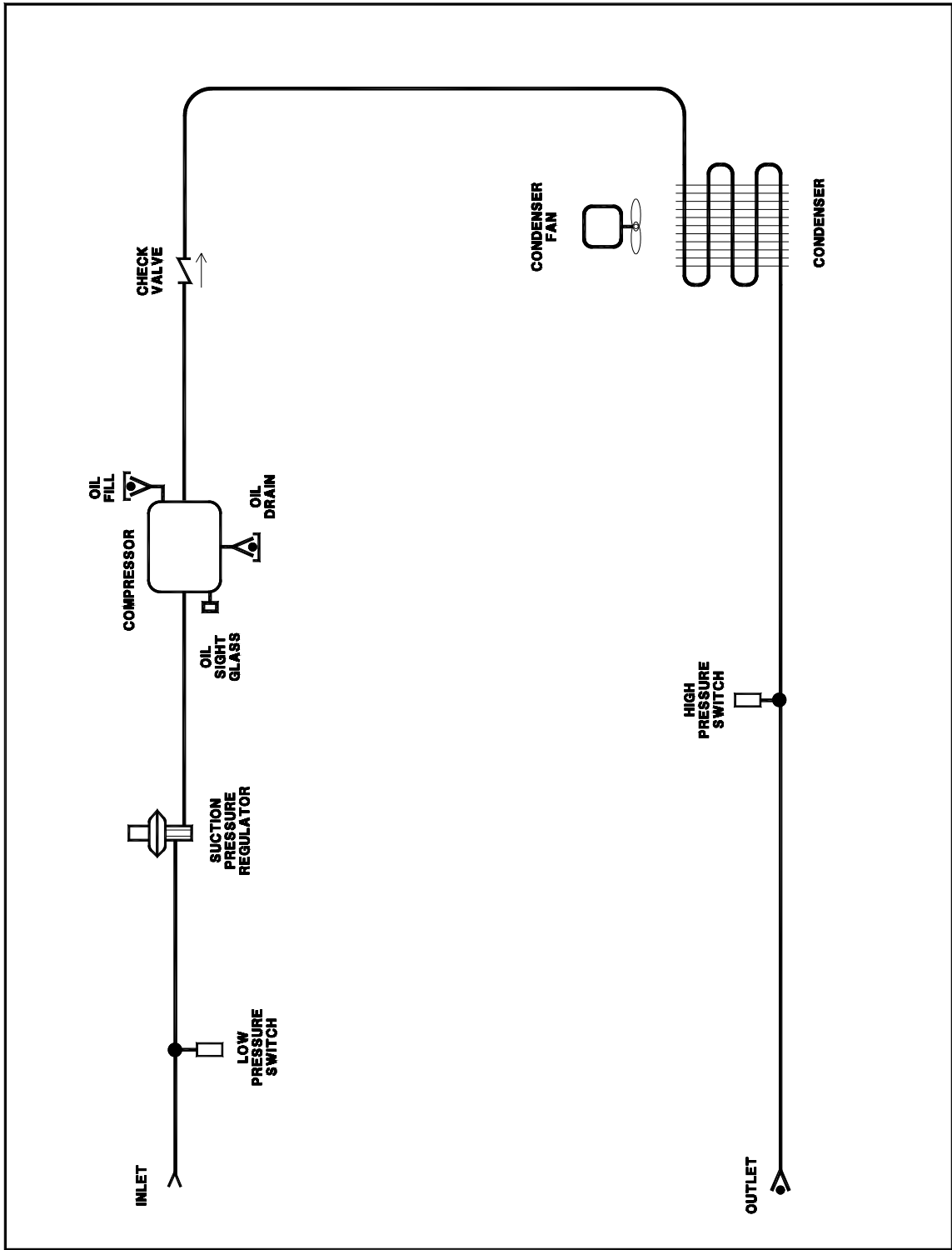

FLOW DIAGRAM - Model TX200

570-80252-00

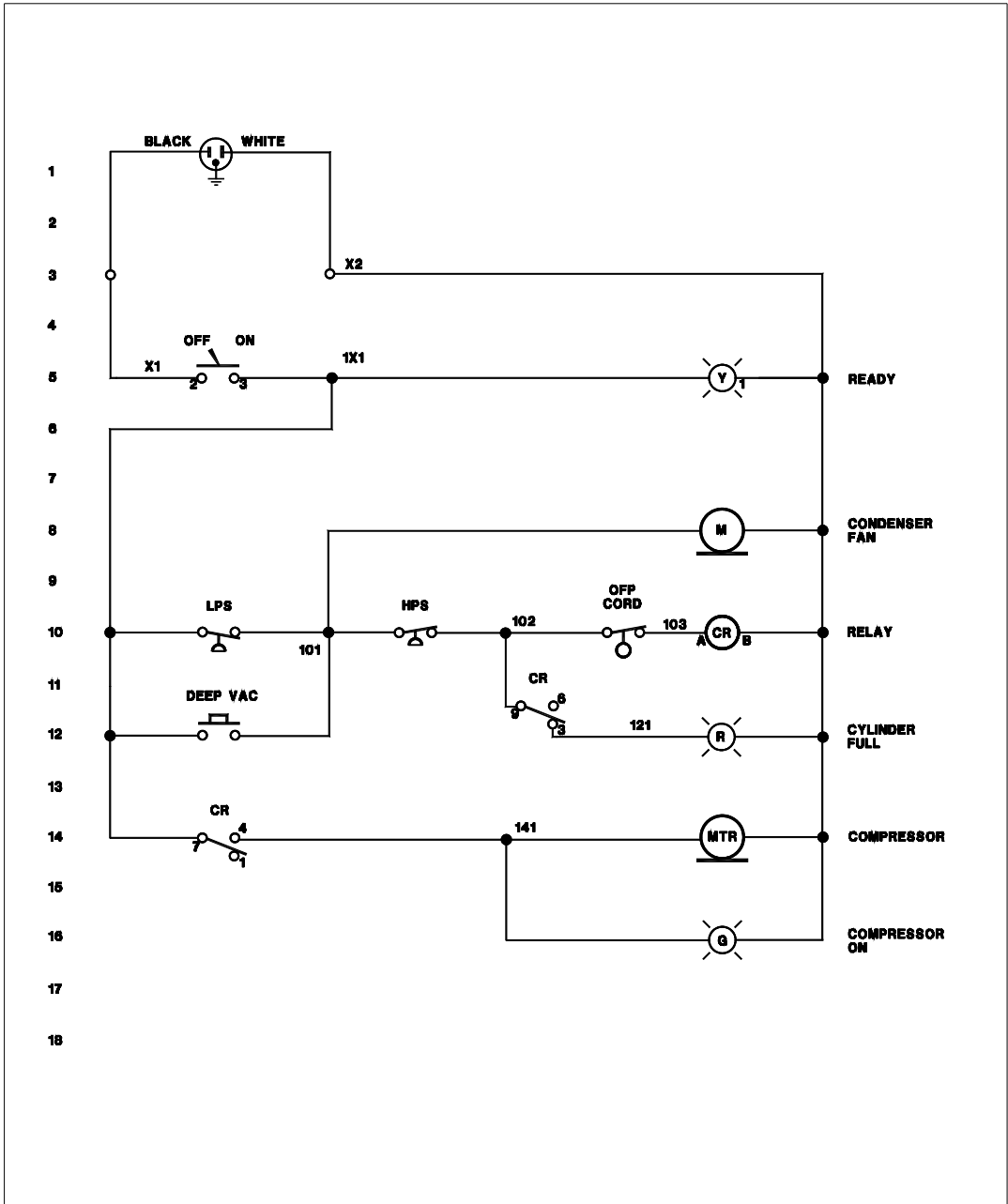

SCHEMATIC - Model TX200

570-80253-00